



Reposacabezas
Instalación & manual de usuario

AVISO DE INFORMACIÓN IMPORTANTE PARA EL CONSUMIDOR:

Este manual contiene instrucciones importantes que deben transmitirse al usuario de este producto. Por favor no quitar este manual de usuario antes de la entrega al usuario final.

PROVEEDOR: Este manual debe entregarse al usuario de este producto.
USUARIO/CUIDADOR: Antes de utilizar este producto, leer el manual por completo y conservar para consultas posteriores. La sección de Traslado Seguro DEBE leerse antes de utilizarse en un vehículo.

Nombre de Usuario:

Número de Serie:

Introducción

Medifab recomienda que se consulte a un clínico, como puede ser un Terapeuta Ocupacional o Fisioterapeuta capacitado en asientos y posicionamiento en silla de ruedas, para determinar si el Reposacabezas Spex es apropiada para el usuario. El reposacabezas está diseñado para usuarios con necesidades de soporte postural.

Instrucciones de Seguridad

Para evitar lesiones, lea, comprenda y siga las instrucciones y advertencias contenidas en este manual antes de instalar y utilizar el Reposacabezas. Existen riesgos asociados al uso de silla de ruedas y equipo de adaptación. El uso indebido de la silla de ruedas o del Reposacabezas puede ocasionar lesiones graves. Si el Reposacabezas deja de funcionar de acuerdo a lo previsto, consultar inmediatamente a su proveedor autorizado de asientos Spex antes de continuar su uso.

La espuma de este artículo cumple con los requisitos de inflamabilidad del Boletín Técnico 117 de California. En escasas ocasiones el tejido de Lycra puede ocasionar irritación de la piel en personas con piel sensible. En caso de experimentar enrojecimiento o picazón de la piel, consulte con un profesional de la salud.

Descargo de responsabilidad: Medifab no se responsabiliza por la efectividad terapéutica de sus productos. Nuestras afirmaciones se refieren a la capacidad de los productos de proporcionar asientos y posicionamientos seguros y confiables en el equipo en que están instalados.

Compatibilidad

- El reposacabezas Spex se puede instalar en otros respaldos de silla de ruedas, asegurando que haya una superficie de montaje fuerte y rígido para permitir una instalación efectiva y un uso continuo.
- Los reposacabezas Spex están probados y certificados por la marca Spex y pueden no ser apropiados para la instalación en otras marcas de sillas de ruedas.
- Los reposacabezas Spex no deben utilizarse de otra manera que no sea para la cual fueron diseñados.
- Si el reposacabezas Spex está montado en otra marca de almohadilla de reposacabezas no fabricado por Medifab / Asientos Spex, esta configuración se considera no probada y certificada, por lo que el prescriptor / comprador asume plena responsabilidad por los resultados.

Medioambiente

Humedad: Mantenga el soporte de cabeza seco en todo momento, ya que el contacto con agua o exceso de humedad podría causar corrosión, degradación a la funcionalidad de soporte de cabeza o falla potencial. Si el soporte de cabeza se humedece o se moja, secar completamente con un paño seco lo antes posible. No utilizar el soporte de cabeza en una ducha o piscina.

Temperatura: El Soporte de Cabeza puede no funcionar según lo previsto cuando se utilice a temperaturas extremas. Mantener el Soporte de Cabeza lejos de fuentes de calor extremo o frío extremo para evitar quemaduras de los componentes metálicos.

Suciedad: Las partículas pequeñas como el polvo, la suciedad y la arena pueden restringir el funcionamiento óptimo. Revisar regularmente el Soporte de Cabeza para asegurar de que no se produzca acumulación alrededor de las aberturas y las partes móviles.

Mantenimiento y Limpieza

Comprobar que el equipo esté funcionando correctamente, si no, debe reemplazarlo inmediatamente. Medifab recomienda revisar, cada 6 meses, todos los tornillos por deterioro, así como tornillos sueltos o piezas rotas. Los tornillos flojos deben ajustarse de acuerdo a las instrucciones de instalación. Contactar inmediatamente al proveedor autorizado de Asientos Spex para reemplazar cualquier componente roto. No continúe con el uso del sistema luego de identificar componentes flojos o rotos. El tiempo de vida útil estimado del reposacabezas es de 5 años.

Limpieza del equipo: El equipo puede limpiarse con detergente suave y agua. Secar completamente después de limpiarlo.

Limpieza de la funda: Lavar a máquina. No usar blanqueador. Secar en secadora (baja temperatura). No planchar. No lavar en seco

Si tiene alguna pregunta adicional sobre los procedimientos de limpieza, póngase en contacto con su distribuidor autorizado de Asientos Spex.

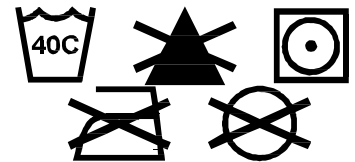

Advertencia

1. El equipo se envía desmontado con soportes ligeramente unidos. Es responsabilidad del instalador asegurar que todo el equipo se instale correctamente y se ajuste antes de utilizar la silla de ruedas.
2. La instalación y ajuste del reposacabezas debe realizarse sólo por un distribuidor autorizado o un terapeuta calificado.
3. El reposacabezas no debe modificarse o cambiarse ya que esto anula la garantía.
4. Sólo utilizar accesorios, componentes y equipos Spex originales.
5. No levantar nunca la silla de ruedas por el reposacabezas.
6. No utilizar nunca el reposacabezas si falta cualquier equipo, no funciona correctamente o está roto. Procurar asistencia calificada para cualquier reparación, reemplazo o ajuste.
7. Un reposacabezas mal ajustado puede agravar los problemas de postura y la seguridad general del usuario.
8. El usuario no debe ejercer fuerza excesiva sobre el reposacabezas.
9. La instalación y las modificaciones del reposacabezas sólo deben realizarse por un terapeuta calificado o un técnico de asientos.
10. No fije el reposacabezas al respaldo a más de 2" por encima de los puntos de fijación superior del respaldo de la silla de ruedas. Si el reposacabezas se fija demasiado arriba por encima del punto de fijación superior del respaldo con respecto a la estructura de la silla de ruedas, la vida útil del chasis del respaldo se reducirá considerablemente.
11. Asegúrese de que todos los tornillos estén firmemente apretados antes de sentar al usuario en el asiento de la silla de ruedas.
12. El reposacabezas debe colocarse cerca de la cabeza del usuario para reducir la posibilidad de lesiones por latigazo cervical en caso de accidente.
13. Se debe tener cuidado al realizar un traslado del usuario desde el sistema de asientos. El usuario puede caerse de la silla de ruedas o lesionarse cuando se retiran los soportes.
14. Tener en cuenta los puntos de pellizco. Asegurar de que todas las partes del cuerpo se mantengan libres durante estos movimientos y ajustes.
15. No utilizar nunca el reposacabezas sin su funda. Tener cuidado cuando se encuentre cerca de llama expuesta o cigarrillos encendidos. El uso del reposacabezas sin su funda aumenta el riesgo de inflamabilidad y daño a la piel.

Contenidos del Reposacabezas

El reposacabezas contiene lo siguiente:

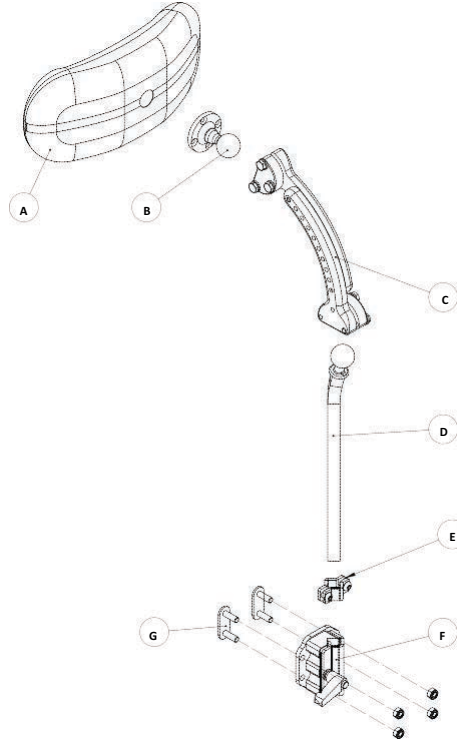

	DESCRIPCIÓN	CANTIDAD
A	Apoyacabeza	1
B	Esfera giratoria	1
C	Ensamblaje de la placa de profundidad	1
D	Vástago	1
E	Parada de la altura del vástago	1
F	Abrazadera de cierre	1
G	Placa de fijación	2

Guía de Instalación del Montaje

Herramientas Requeridas: llave hexagonal de 4 mm, llave inglesa de 10 mm

1. Para montar el bloque de montaje del reposacabezas, insertarlos pernos de fijación M6 x 20 a la altura deseada, hacia la parte posterior del respaldo.
2. Deslizar el bloque de montaje del reposacabezas sobre los pernos y fijar con las tuercas de bloqueo.
3. Apretar las tuercas con una llave inglesa de 10 mm para asegurar que el soporte no esté suelto y que se encuentra apretado contra la parte posterior del chasis del respaldo.

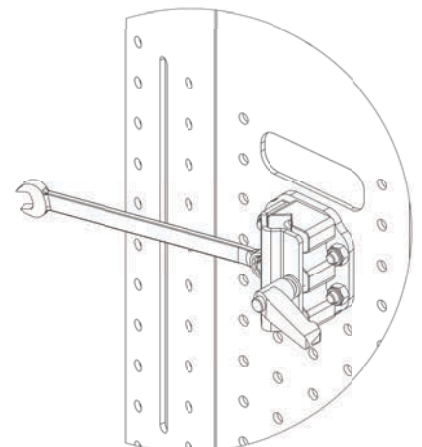
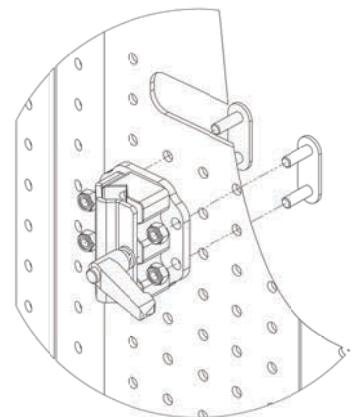

- 4.** Para respaldos más pequeños y chasis de respaldo Kidz, el bloque de montaje del reposacabezas está atornillado directamente al chasis del respaldo. Utilizar los tornillos y arandelas M6 x 16mm para sujetar el bloque en la parte posterior del chasis, asegurando que el soporte no esté suelto.

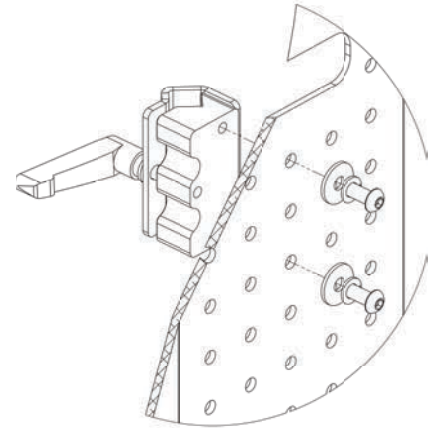
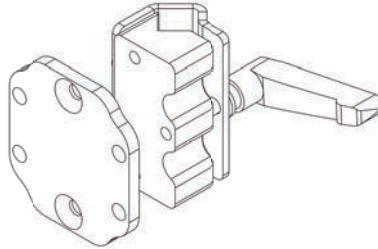
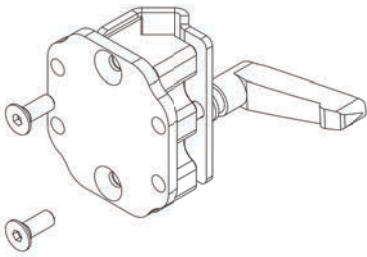

Unión de la Almohadilla al Mecanismo

- 1.** Aflojar los pernos de la placa del brazo superior para permitir que la esfera en la parte trasera de la almohadilla del reposacabezas se inserte en el tubo.
- 2.** Apretar ligeramente los pernos del brazo superior para que la rótula sea móvil pero no esté suelta.
- 3.** Una vez que se hayan realizado los ajustes finales de la posición del reposacabezas, apretar firmemente los pernos utilizando una llave inglesa o de tubo de 10 mm.



Ajuste de la Altura del tubo

- 1.** Aflojar los tornillos del "Detenedor de Caídas" con una llave Allen de 4mm y también aflojar la palanca de sujeción de la montura del reposacabezas.
- 2.** Deslizar el tubo del reposacabezas hacia arriba o hacia abajo hasta la nueva posición deseada, luego volver a apretar los tornillos del "Detenedor de caídas" y apretar la palanca de sujeción para asegurar.



Ajuste de las Posiciones Horizontal, Lateral y Ángulo

1. Aflojar los seis pernos del brazo superior del soporte del apoyacabeza y mover a la nueva posición deseada, luego volver a apretar con una llave inglesa o de tubo de 10 mm.

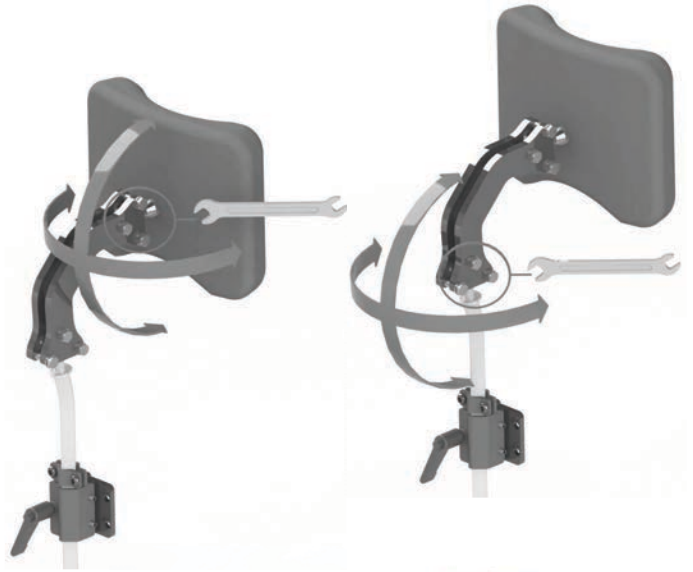

Alas Laterales Ajustables (si corresponde)

1. La posición de fijación de cada ala lateral a la almohadilla central del reposacabezas se puede cambiar de arriba hacia abajo o viceversa. Abrir la funda, cambiar la posición del perno de fijación al juego de agujeros de repuesto y volver a instalar la funda.
2. Ajustar la anchura entre las almohadillas laterales aflojando los 2 tornillos que unen la almohadilla lateral a la almohadilla central principal usando una llave Allen de 4 mm. Apretar firmemente los tornillos una vez que se haya encontrado la nueva posición deseada.
3. Ajustar el ángulo de cada almohadilla lateral aflojando los 2 tornillos de cabeza plateada usando una llave Allen de 5mm. Apretar firmemente los tornillos una vez que se haya encontrado la nueva posición deseada.
4. Ajustar la posición delantera / trasera de cada almohadilla lateral aflojando los 2 tornillos en cada almohadilla lateral usando una llave Allen de 4mm. Apretar firmemente los tornillos una vez que se haya encontrado la nueva posición deseada.



Desecho & Reciclaje

El Sistema de Posicionamiento Spex se fabrica utilizando una variedad de materiales, de los cuales la mayoría puede reciclarse. Una vez que alcance el fin de su vida útil, si usted es el propietario legal, no lo deseche como basura doméstica común si no que lleve el sistema Spex a un punto de reciclaje o recolecta autorizado, para desechar de acuerdo a las leyes y regulaciones locales.

La recolecta y reciclaje por separado del Sistema Spex al desecharse asegura la protección del medioambiente y colabora con la preservación de los recursos naturales.

Reasignar a otro usuario

Una vez que el usuario ya no utiliza el Reposacabezas, éste debe ser restaurado si se otorga a otro usuario. A continuación, se encuentran directrices estrictas para la restauración del Reposacabezas Spex. Medifab no se responsabiliza por contaminación, infección cruzada o daños.

Parte	Procedimiento
Control de seguridad	Todos los componentes deben revisarse en busca de señales de tensión o fisuras.
Tapicería de las fundas	Se debe reemplazar el tapizado exterior de las fundas de acuerdo a su condición.
Equipo y componentes	Asegurarse de que el mecanismo de los componentes esté bien ubicado y en buen estado de funcionamiento. Si falta alguno, debe adquirirse. Revisar si hay señales de tensión o fisura. Si se encuentra alguna tensión/fisura el Reposacabezas debe ser rechazado y desechado. Limpiar el equipo y los componentes con un detergente suave y un desinfectante de calidad para asegurar que todas las áreas queden libres de suciedad.
Espuma	La almohadilla de espuma debe ser reemplazada de acuerdo a su condición.

Traslado Seguro

El Sistema de Posicionamiento Spex ha superado con éxito las pruebas de coalición y cumple con la RESNA WC-4:2012, Sección 20. El Sistema de Posicionamiento Spex cumple con los requisitos de la ISO 16840-4:2009 y es apto para utilizar como asiento de automóvil siempre que se utilice con una base de silla de ruedas adecuada. Por favor, seguir las instrucciones de instalación, uso y mantenimiento de este manual, así como también las siguientes instrucciones de traslado. De ser posible, el usuario de la silla de ruedas debe trasladarse al asiento del vehículo y utilizar los sistemas de retención del ocupante instalados en el vehículo.

El Sistema de Posicionamiento Spex ha sido diseñado para adaptarse al uso adecuado del anclaje de cinturones de sujeción del vehículo. Spex obtuvo una calificación de Excelente (16 de 16), en facilitar el posicionamiento correcto de un cinturón de sujeción, y el grado en el que se puede lograr una sujeción correcta de la correa, basado en los métodos del Anexo C. Los siguientes artículos fueron probados y son aptos para el uso en un automóvil.

- Toda la gama de Respaldos.
- Base rígida.
- Gama de Cojines.
- Reposabrazos y Controles de cadera
- Soporte para control torácico.
- Reposacabezas.

Nota: Los respaldos inferiores a la altura del hombro del usuario no están certificados y no se recomiendan para transportar en un vehículo. Ejemplo: respaldos Vigour Lo y Vigour Mid.

Montaje, Uso, Mantenimiento y Limitaciones

- Los ajustes para la configuración de la silla de ruedas deben llevarse a cabo sólo por un terapeuta calificado, profesional o técnico de asientos. Los sistemas moldeados a medida/personalizados pueden requerir que un profesional calificado configure e instale el sistema de asientos.
- Después de llevar a cabo los ajustes, asegúrese de que todos los pernos, tornillos y tuercas estén nuevamente sujetos de manera segura para garantizar la seguridad mientras se viaja en un vehículo.
- Asegúrese que los montajes superiores e inferiores del respaldo y los soportes delanteros y traseros del asiento estén instalados lo más alejados el uno del otro para dar más fuerza a los 4 puntos anexados a la estructura de la silla de ruedas. Asegurar que los pestillos de liberación rápida estén enganchados.

- No utilizar el Sistema de posicionamiento Spex como un recurso del asiento del vehículo si los componentes del asiento, que no han sido exitosos en la prueba de coalición, se utilizan en cualquier parte del sistema de asientos. Los asientos Spex están diseñados y certificados utilizando sólo componentes Spex. Medifab no se responsabiliza en caso de que se usen otros sistemas de asientos junto con los asientos de Spex.
- Durante intervalos regulares revisar que todos los tornillos del sistema de asientos Spex no se hayan aflojado por el uso cotidiano y apretar nuevamente en caso de ser necesario.
- Asegurar que los laterales abatibles estén trabados en su posición antes de utilizar el asiento como asiento de vehículo en un automóvil.

Traslado Seguro

Posición Correcta de los Cinturones de Sujeción

Al utilizar el sistema de asientos Spex como asiento de vehículo, debe utilizarse siempre un cinturón de sujeción pélvica y un cinturón de sujeción de hombros. Para posicionar correctamente el cinturón de sujeción en el ocupante de la silla de ruedas, debe asegurarse lo siguiente:

- El cinturón de sujeción pélvica debe llevarse por debajo de la parte frontal de la pelvis cerca de la unión entre la pelvis y los muslos
- El ángulo del cinturón de sujeción pélvica debe estar entre 30° y 75° referente al horizontal e, idealmente, entre 45° y 75° al horizontal (como se muestra en la Figura 2)
- La hebilla del cinturón de sujeción de tres puntos debe estar en contacto con el cuerpo del ocupante y lejos de los componentes de la silla de ruedas
- La unión del cinturón del hombro y el cinturón de sujeción pélvica de tres puntas debe ubicarse cerca de la cadera opuesta al hombro sobre el cual cruza el cinturón diagonal y no cerca de la línea media del ocupante
- El cinturón de sujeción no debe estar ubicados afuera de la silla de ruedas o sobre su reposabrazos y no debe mantenerse alejado del cuerpo por componentes o partes de la silla de ruedas
- El cinturón de sujeción del torso superior debe encajar justo sobre, y en contacto con, el centro del hombro
- El cinturón de sujeción debe ajustarse para encajar lo más cómodamente posible, consecuente con la comodidad del usuario
- El cinturón de sujeción no debe utilizarse torcido de tal manera que reduzca el área de contacto de la correa del cinturón con el ocupante.



Figura
1



Figura
2



Figura 3a - Posición incorrecta del cinturón de sujeción pélvica sobre los reposabrazos de la silla de ruedas.

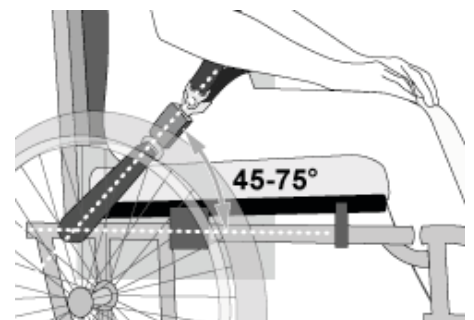

Figura 3b - Ubicación y posicionamiento correcto del cinturón de sujeción en el ocupante de la silla de ruedas.

Advertencia

- 1. La distancia entre la parte superior del hombro del usuario y la parte superior del respaldo no debe exceder los 16,5 cm (6,5 ").**
- 2. El Sistema de posicionamiento Spex debe utilizarse únicamente con sillas de ruedas con bases que hayan sido probadas como parte de un sistema de silla de ruedas que cumpla con el desempeño requerido por la ISO 7176-19 y RESNA WC-4:2012, Sección 19.**
- 3. El Sistema de posicionamiento Spex debe utilizarse únicamente en estructuras de sillas de ruedas que proporcionen cuatro puntos de seguridad y puntos de anclaje de cinturón pélvico que cumplan con los requisitos de la RESNA WC-4:2012, Sección 19.**
- 4. La silla de ruedas debe estar adecuadamente calificada para uso como asiento de un automóvil, dinámicamente examinada para los requisitos de desempeño de la ISO 7176-19 e instalación, uso y mantenimiento realizados de acuerdo a las instrucciones del fabricante.**
- 5. El Sistema de posicionamiento Spex debe utilizarse únicamente según lo indicado en este manual de usuario.**
- 6. Los cinturones de sujeción pélvico y de hombro, como partes de un Sistema de Sujeción de Sillas de Ruedas y Restricción del Ocupante (WTORS) que cumple con la ISO 10542-1, se utilizarán para lograr una sujeción efectiva del ocupante y una óptima protección en el impacto de un vehículo; el cinturón de sujeción debe ser compatible con la silla de ruedas determinada, y ajustado al usuario de acuerdo con las instrucciones del fabricante de WTORS.**
- 7. Los respaldos con ángulos reclinables ajustables no deben inclinarse más de 30 ° en vertical durante el viaje en vehículos a menos que sea necesario por exigencias médicas y posturales del ocupante.**
- 8. Si el respaldo debe ajustarse en un ángulo mayor a 30° en vertical durante el viaje, el punto de anclaje superior del cinturón de hombro debe ajustarse hacia atrás para mantener el cinturón en contacto con el hombro y pecho del ocupante de la silla de ruedas.**

Advertencia

- 9.** El Sistema de posicionamiento Spex debe utilizarse únicamente para asientos orientados hacia adelante en automóviles.
- 10.** Con el objetivo de reducir potenciales daños a los ocupantes del vehículo, las placas rígidas instaladas en la silla de ruedas que no estén destinadas a utilizarse durante el viaje en automóvil deben ser:
 - a.** Retiradas y aseguradas por separado en el vehículo o
 - b.** Aseguradas a la silla de ruedas de manera tal que no se escapen en un accidente y
 - Puestas con un espacio no menor a 75mm entre el extremo trasero de la placa y el abdomen y/o pecho del ocupante de la silla de ruedas para no interferir con el uso apropiado del cinturón de sujeción y
 - Tener material de absorción de energía ubicado entre el extremo trasero de la placa y el ocupante de la silla de ruedas.
- 11.** No deben realizarse cambios o sustituciones en la estructura del Sistema de posicionamiento, ya sean algunas partes o componentes, sin antes consultar a Medifab.
- 12.** Durante el viaje se recomienda el uso de un cinturón pélvico postural adherido a la base de la silla de ruedas o a la estructura del asiento. Estos cinturones deben colocarse de manera que no interfieran con el posicionamiento apropiado de los cinturones de sujeción a prueba de impactos, y éstos no deben considerarse para la protección de los ocupantes en situaciones de choques a menos que el cinturón postural haya sido diseñado para ajustarse a y cumplir los requisitos de WC19.
- 13.** Los dispositivos de soporte postural que no estén certificados en conformidad a ISO 16840-4 pueden utilizarse cuando están en un vehículo, pero no deben ser confiados para la sujeción del ocupante.

Advertencia

- 14.** Tanto los cinturones pélvicos como los cinturones de hombro que cumplen con WC18 y/o WC19 deben utilizarse para limitar el movimiento de los ocupantes en un accidente y reducir la probabilidad de expulsión del ocupante del vehículo y/o lesiones por contacto del ocupante con el interior del vehículo.
- 15.** Los cinturones de sujeción deben posicionarse sobre la silla de ruedas del ocupante de acuerdo a las instrucciones del fabricante WTORS.
- 16.** El equipo de montaje del respaldo debe instalarse correctamente. Consultar la sección apropiada para instrucciones de montaje correcto de un equipo de respaldo.
- 17.** Si la silla de ruedas se traslada mientras está desocupada, aún así debe estar asegurada al WTORS.
- 18.** Los niños que pesen menos de 22 kg (48,5 lb) deben trasladarse desde su Sistema de posicionamiento a un sistema de sujeción para niños adecuado, destinado al uso en automóviles.
- 19.** Debe proporcionarse suficiente espacio libre tanto delante como detrás del ocupante de la silla de ruedas. La zona de espacio de seguridad delantera (FCZ) debe ser amplia cuando no se utilice un cinturón de sujeción de hombro.

EL INCUMPLIMIENTO DE ESTAS ADVERTENCIAS PUEDE CAUSAR LESIONES GRAVES AL USUARIO DE LA SILLA DE RUEDAS O A OTROS.

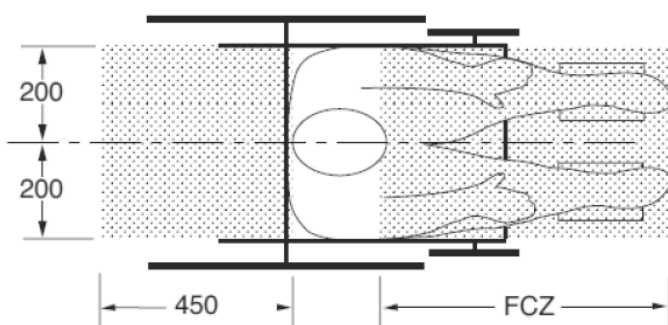

VISTA SUPERIOR

NOTAS: La zona de seguridad trasera se mide desde el punto más retrasado en la cabeza del ocupante. La zona de seguridad delantera se mide desde el punto más adelantado de la cabeza del ocupante.

La altura sentada (HHT) oscila desde aproximadamente 1200 mm para un adulto bajo hasta aproximadamente 1550 mm para un adulto alto.

Advertencia

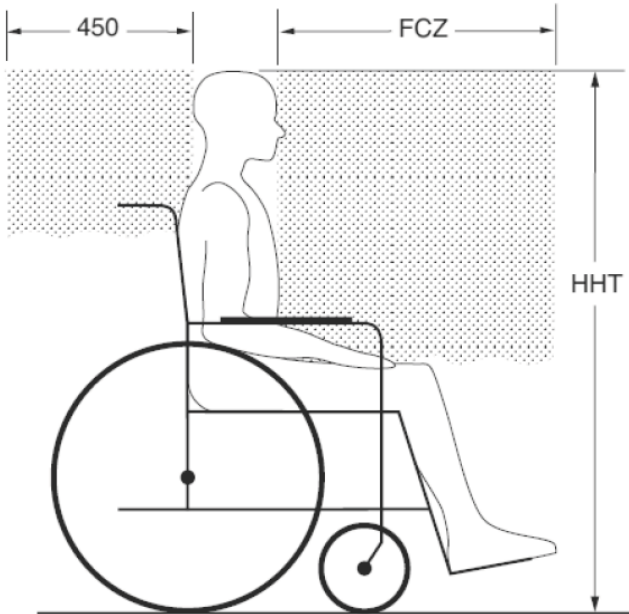

VISTA LATERAL

FCZ = 650 mm con cinturón de torso superior
= 950 mm con cinturón de cadera solamente

NOTA: Se recomienda enérgicamente el uso de los cinturones pélvico y de torso superior

Recomendamos establecer una zona de seguridad tanto en la parte delantera como trasera del usuario sentado en la silla de ruedas.

(Nota: La FCZ puede no ser posible para conductores en silla de ruedas).

Garantía

Cada Reposacabezas es cuidadosamente inspeccionada con el fin de proveer el máximo rendimiento y garantizar la ausencia de defectos en materiales y acabado por un período de 12 meses desde la fecha de compra, siempre que se utilice de forma correcta. En caso de que hubiera un defecto en los materiales o en el acabado dentro de los 12 meses desde la fecha original de compra, Medifab, según considere, lo reparará o reemplazará sin cargos.

Esta garantía no se aplica en los casos de al desgaste y uso general, incluyendo punciones, roturas o quemaduras, ni en la funda desmontable.

Las reclamaciones y reparaciones deben procesarse a través del proveedor Spex autorizado más cercano. Excepto las garantías que se explicitan aquí, se excluyen otras garantías, incluyendo garantías implícitas de comerciabilidad e idoneidad para un fin determinado. No existen garantías que amplíen las pretensiones más allá de lo descrito en esta página. Las reparaciones por incumplimiento de la garantía expresa se limitan a reparar o reemplazar los productos. En ningún caso los daños por incumplimiento de cualquier garantía incluirán cualquier daño indirecto o excederán el costo de bienes vendidos no conformes.

El número de serie del Reposacabezas se encuentra abriendo la funda del Reposacabezas.



32 Detroit Drive
Rolleston 7675
Nueva Zelanda



Medifab Ltd.

Teléfono +64 3 307 9790

Fax +64 3 307 2820

fasterresults@spexseating.com

www.spexseating.com

US	REP
-----------	------------

Medicept 200 Homer Ave, Ashland, MA 01721 Estados Unidos Tel: +1-508-231-8842	
--	--

EC	REP
-----------	------------

BEO MedConsulting Berlin GmbH Helmholtzstr, 2-9 10587 Berlin Alemania Tel: +49-30-318045-51	
--	--

