



ROGUE *ALX*
Little Wave

**USER INSTRUCTION MANUAL & WARRANTY
MANUAL DE INSTRUCCIONES Y GARANTÍA**



I. INTRODUCTION

Thank you for purchasing a Rogue ALX or Little Wave wheelchair!

Please do not use this wheelchair without first reading this entire manual. BEFORE riding, you should be trained in the safe use of this chair by an Assistive Technology Practitioner (ATP) or clinical professional.

If you have any questions or concerns about any aspect of this wheelchair, this manual, or the service provided by us or your retail supplier, please do not hesitate to contact us by telephone at:

715-254-0991

In writing at:

Ki Mobility
5201 Woodward Drive
Stevens Point, WI 54481
U.S.A

Via email at:

sales@kimobility.com

Or via our Authorized EU Representative:

James Leckey Design
19C Ballinderry Road
Lisburn
BT28 2SA
Phone: 0800 318265 (UK) or 1800 626020 (ROI)
www.leckey.com



II. TABLE OF CONTENTS

La Versión en Español comienza en la página 44

| | | |
|-------------|---|----|
| I. | INTRODUCTION | |
| II. | TABLE OF CONTENTS | |
| III. | NOTICE - READ BEFORE USE | |
| | A. Your Safety and Stability | 4 |
| IV. | WARNINGS | |
| | A. Signal Words..... | 5 |
| | B. General Warnings..... | 6 |
| | C. Positioning Belts | 7 |
| | D. Riding Your Wheelchair | 8 |
| | E. Power Drives..... | 9 |
| | F. Ascending Stairs | 9 |
| | G. Descending Stairs | 9 |
| | H. Transfers..... | 10 |
| | I. Your Wheelchair and the Environment..... | 10 |
| | J. Modifying your Wheelchair | 11 |
| | K. Wheelchair Stability | 11 |
| V. | SET UP & USE OF YOUR WHEELCHAIR | |
| | A. Your Rogue ALX & It's Parts..... | 13 |
| | A. Your Little Wave & It's Parts | 14 |
| | B. Transit Use..... | 15 |
| | C. Height Adjustable T-Arms | 18 |
| | D. Padded Swing-Away Adjustable Armrests | 19 |
| | E. Armrest Warnings | 19 |
| | F. Rogue ALX - Center of Gravity Adjustment..... | 20 |
| | G. Little Wave - Center of Gravity Adjustment | 22 |
| | H. Wheel Camber | 24 |
| | I. Wheelbase Width Adjustment | 24 |
| | J. Setting Toe to Zero | 25 |
| | K. Front Seat Height Adjustment | 26 |
| | L. Rogue ALX - Rear Seat Height Adjustment | 26 |
| | M. Little Wave - Rear Seat Height Adjustment..... | 27 |
| | N. Caster Angle Adjustment..... | 28 |
| | O. Wheel Installation & Removal..... | 29 |
| | P. Adjusting the Footrest | 30 |
| | Q. Optional Angle Adjustable Footplate..... | 30 |
| | R. Folding Backrest | 31 |
| | S. Wheel Locks | 33 |
| | T. Anti-Tips (Optional)..... | 34 |
| | U. Cushion Installation | 36 |

II. TABLE OF CONTENTS

| | | |
|-------------|---|-----------|
| V. | Upholstery Fabric | 36 |
| W. | Little Wave - Rotating 5th Wheel (Optional)..... | 37 |
| X. | Little Wave - Flip Under Footrest (Optional)..... | 38 |
| VI. | MAINTENANCE | |
| A. | Inspecting Your Wheelchair | 39 |
| B. | Cleaning..... | 41 |
| C. | Storage..... | 41 |
| VII. | WARRANTY | 42 |

III. NOTICE - READ BEFORE USE

A. Your Safety and Stability

Ki Mobility manufactures many different wheelchairs that might meet your needs. You should consult an Assistive Technology Professional when selecting which model would best meet your particular requirements and how the wheelchair should be set up and adjusted. Final selection of the type of wheelchair, options and adjustments rests solely with you and your medical professional. The options you choose and the set-up and adjustment of the wheelchair have a direct impact on its stability. Factors to consider that affect your safety and stability are:

- a. Your personal abilities and capabilities including strength, balance and coordination.
- b. The types of hazards and obstacles you might encounter during your day.
- c. The specific dimensions, options and set up. In particular, the seat height, seat depth, seat angle, back angle, size and position of the rear wheels and size and position of the front casters. Any change to any of these items will change the stability of your wheelchair. You should only make changes after consulting with a qualified professional.

IV. WARNINGS

A. Signal Words

Within this manual you will find what are referred to as “Signal” words. These words are used to identify and convey the severity of varying hazards. Before using this chair you, and each person who may assist you, should read this entire manual. Please note the Signal word and consider any cautions and warnings. Make sure to follow all instructions and use your chair safely. The Signal word refers to a hazard or unsafe practice that may cause severe injury or death to you or to other persons. The “Warnings” are in three main categories, as follows:

DANGER – Danger indicates an imminently hazardous situation which, if not avoided, will result in serious injury or death.

WARNING – Warning indicates a potentially hazardous situation which, if not avoided, could result in serious injury or death.

CAUTION – Caution indicates a potentially hazardous situation which, if not avoided, could result in damage to your wheelchair or surrounding objects.

These signal words will be placed throughout the manual, where appropriate, to highlight the hazardous situation. Refer to the following list for hazardous situations that will apply to the general use of this wheelchair.

IV. WARNINGS

B. General Warnings

WARNING

WARNING: Do not exceed the weight limit of 250 pounds (350 pounds for heavy duty option) for the Rogue ALX / Little Wave. This is the combined weight of user and all items carried. Exceeding the weight limit can cause damage to your chair or increase the likelihood of a fall or tip back resulting in severe injury or death to the user or others.

WARNING

WARNING: Do not use this chair for weight training. The movement of the additional weight will alter the center of gravity of the wheelchair increasing the likelihood of a tip-over which can cause damage to your chair or cause severe injury or death to the user or others.

WARNING

WARNING: If your wheelchair is equipped with inflatable tires, make sure the tires have been inflated to the correct tire pressure as indicated on the side wall of the tire. Your wheelchair provider can determine if you have inflatable tires. Using your wheelchair without properly inflated tires can have an effect on the stability of the wheelchair causing it to tip over resulting in death or injury to the user or others.

WARNING

WARNING: Do not attempt to push your wheelchair up or down ramps or traverse across a slope of greater than 9 degrees. This is dangerous and increases the likelihood of a fall or tip back resulting in severe injury or death to the user or others.

WARNING

WARNING: Do not attempt to push your wheelchair up an incline that is slick or coated with ice, oil or water. This can cause an unstable situation resulting in death or injury to the user or others.

WARNING

WARNING: Do not lean over the side or back of the wheelchair to extend your reach. This may cause you to fall out of the wheelchair or the wheelchair to tip over resulting in injury or death.

IV. WARNINGS

B. General Warnings

WARNING

WARNING: Do not attempt to lift the wheelchair by holding on to removable parts such as the arms or footrests. Only lift the wheelchair by holding on to the frame. This may cause a fall or loss of control and result in serious injury or death.

CAUTION

CAUTION: Do not over tighten the bolts and hardware that attaches various components together on the frame. This could cause serious damage and affect the safety and durability of the wheelchair.

C. Positioning Belts

Positioning belts are designed to assist with proper positioning within the wheelchair. They are not designed as seat belts. Use positioning belts **ONLY** to help support the user's posture. Misuse of positioning belts may cause severe injury to or death of the user.

- Ensure the user does not slide underneath the positioning belt in the wheelchair seat. If this occurs, the user's breathing may be hampered causing death or serious injury.
- The positioning belt should have a snug fit; tight enough to hold their position, but not so tight as to restrict breathing. You should be able to slide your hand between the positioning belt and the user.
- **NEVER** Use Positioning Belts:
 - a. As a restraint. A restraint requires a doctor's order.
 - b. On a user who is unconscious.
 - c. As an occupant restraint in a motor vehicle. A positioning belt is not designed to replace a seat belt that is attached to the frame of a vehicle, which would be required of an effective seat belt. During a sudden stop, with the force of the stop, the user would be thrown forward. Wheelchair seat belts will not prevent this, and further injury may result from the belts or straps.

WARNING

WARNING: Failure to comply with the instruction above could result in serious injury or death.

IV. WARNINGS

D. Riding Your Wheelchair

Your chair is designed for use on solid, flat surfaces such as concrete, asphalt and flooring. Use caution if you push your wheelchair on a wet or slick surface.

WARNING

WARNING: Do not push your chair in sand, loose soil or over rough terrain. This may cause a loss of stability and result in a fall or loss of control and cause serious injury or death.

WARNING

WARNING: In most states, wheelchairs are not legal for use on public roads. If you find you must push on a public road, be alert to the danger of motor vehicles. Use of a wheelchair on a public road can cause serious injury or death.

WARNING

WARNING: Obstacles and road hazards (such as potholes and broken pavement) can damage your chair and may cause a fall, tip-over or loss of control. Failure to comply with this instruction could result in serious injury or death.

WARNING

WARNING: Do not ride your wheelchair on an escalator. Use of a wheelchair on an escalator can cause serious injury or death.

To minimize these risks:

- 1) Keep a lookout for danger - scan the area well ahead of your chair as you ride.
- 2) Make sure the floor areas where you live and work are level and free of obstacles.
- 3) Remove or cover threshold strips between rooms.
- 4) Install a ramp at entry or exit doors. Make sure there is not a drop off at the bottom of the ramp.
- 5) To Help Correct Your Center of Balance:
 - a. Lean your upper body **FORWARD** slightly as you go **UP** over an obstacle.
 - b. Press your upper body **BACKWARD** as you go **DOWN** from a higher to a lower level.
- 6) If your chair has anti-tip tubes, lock them in place before you go **UP** over an obstacle.
- 7) Keep both of your hands on the handrims as you go over an obstacle.
- 8) Never push or pull on an object (such as furniture or a doorjamb) to propel your chair.
- 9) Do not operate your wheelchair on roads, streets or highways.
- 10) Do not attempt to push over obstacles without assistance.

IV. WARNINGS

E. Power Drives

Ki Mobility does not recommend the installation of power drive systems on any Rogue ALX or Little Wave wheelchair.

Rogue ALX / Little Wave wheelchairs have not been designed or tested as power wheelchairs. If you add a power drive system to a Rogue ALX or Little Wave wheelchair, be sure the manufacturer of the power drive system has validated and approved the combination of the power drive system and Rogue ALX or Little Wave wheelchair as safe and effective.

WARNING

WARNING: Use of a power drive system that has not been properly validated could result in serious injury or death.

F. Ascending Stairs

- Have at least two people, who have sufficient strength and skill to handle the weight of the user and wheelchair, assist when trying to go up a set of stairs in this wheelchair.
- Move the wheelchair and user **backwards** up the stairs.
- Position one person behind the user and one person in front of the user. The person in front must hold onto a non-removable part of the wheelchair.
- The rear attendant tilts the chair back and they both lift together. Take one step at a time.
- This may require the anti-tips be flipped up or removed. Make sure the anti-tips are reattached or flipped back down before using the wheelchair.

WARNING

WARNING: Failure to comply with the instructions above could result in serious injury or death.

G. Descending Stairs

- When descending a set of stairs the user should be facing **forward**.
- A person behind the user, who has sufficient strength and skill to handle the weight of the user and the wheelchair, should tilt the chair backward and let the chair down the stairs one step at a time on the rear wheels.
- This may require that anti-tips be flipped up or removed. Make sure the anti-tips are reattached or flipped back down before using the wheelchair.

WARNING

WARNING: Failure to comply with the instructions above could result in serious injury or death.

IV. WARNINGS

H. Transfers

A transfer requires good balance and stability. You should receive training from your therapist before attempting to do a transfer on your own.

- Before transferring out of your wheelchair every caution should be taken to reduce the gap between the two surfaces.
- Engage the wheel locks to lock the rear wheels.
- Rotate the casters forward to increase the wheelbase of the wheelchair.
- Remove or swing away the footrests.
- Have someone assist you unless you are well experienced in transfers.

It is dangerous to transfer on your own. It requires good balance and agility. Be aware there is a point during every transfer when the wheelchair seat is not below you.

WARNING

WARNING: Failure to comply with the instructions above may cause a fall or loss of control, which may result in serious injury or death.

I. Your Wheelchair and the Environment

- Your wheelchair is made of many different materials including metal and fabric. Exposure to water or excessive moisture may cause the metal in the wheelchair to rust or corrode and the fabric to tear. Dry your chair as soon as possible if exposed to water.
- **DO NOT USE YOUR WHEELCHAIR IN A SHOWER, POOL OR BODY OF WATER.** This will cause your wheelchair to rust or corrode and eventually fail.
- Do not operate your wheelchair in sand. Sand can get into the wheel bearings and moving parts. This will cause damage and eventually will cause the wheelchair to fail.
- Make sure any ramp, slope or curb cut you may attempt to ride on is compliant with ADA guidelines. Riding across, up or down any slope that is too great may cause a loss of stability.

ADA Guidelines and more information about accessible design are available at:
<http://www.ada.gov/>

WARNING

WARNING: Failure to comply with the instructions above may cause a fall or loss of control, which may result in serious injury or death.

IV. WARNINGS

J. Modifying your Wheelchair

Your wheelchair was engineered and manufactured under strict design controls. An integral part of this process is ensuring the various components work together correctly; they have been tested to various standards to ensure quality and are approved to work together.

NO ONE SHOULD MODIFY THIS WHEELCHAIR EXCEPT BY ASSEMBLING APPROVED OPTIONS. THERE ARE NO APPROVED OPTIONS THAT INVOLVE DRILLING OR CUTTING THE FRAME BY ANYONE OTHER THAN A TRAINED KI MOBILITY ASSOCIATE. Contact Ki Mobility or an authorized Ki Mobility supplier before adding any accessories or components not provided by Ki Mobility.



DANGER: Failure to comply with these instructions may cause the wheelchair to fail and result in serious injury or death.

K. Wheelchair Stability

To ensure proper stability of your wheelchair, you must make sure the center of gravity and the wheelchairs base of support is correct for your balance and abilities. Many factors can affect these two elements;

- Seat height
- Seat depth
- Back angle
- Size and position of rear wheels
- Size and position of front casters
- Any seating system components

Generally, the most important factor is the position of the rear wheels for rearward stability. There are other actions than can have an adverse effect on your stability. You should consult with your wheelchair provider and clinicians familiar with your needs and capabilities in determining how this affects your use.



WARNING: Moving the rear wheels forward increases the likelihood of the wheelchair tipping backwards. Make small adjustments and proceed slowly until you learn the new balance point of your wheelchair. **Failure to comply with the instruction above could result in serious injury or death.**



WARNING: The farther rearward you place the front casters the greater the likelihood of the wheelchair tipping forwards. If possible, have your casters mounted forward and whenever doing a static activity which involves shifting your weight, rotate the casters forward to increase your wheel base. **Failure to comply with this instruction above could result in serious injury or death.**



WARNING: Always have a qualified technician set up your wheelchair with the accessories you plan to use daily. Changes to how you sit or changes in your weight require your chair to be readjusted by a qualified technician. Always use anti-tips while you acclimate to any changes in your chair set up. **Failure to comply with the instruction above could result in serious injury or death.**

IV. WARNINGS

K. Wheelchair Stability

WARNING

WARNING: Changes to your Center of Gravity during your daily activities may occur many times a day, changing and affecting the stability of your wheelchair. You should be aware of these activities and take precautions to minimize the risk of a fall. Failure to comply with the instruction above could result in serious injury or death.

WARNING

WARNING: Dressing in your wheelchair produces movements and momentary positions that can reduce stability. Ensure that your anti-tips are in place and rotate your casters forward. Failure to comply with the instruction above could result in serious injury or death.

WARNING

WARNING: Be very careful when reaching for objects if this movement requires you to shift in your seat. This changes your center of gravity. Ensure that your anti-tips are in place. Failure to comply with the instruction above could result in serious injury or death.

WARNING

WARNING: Pushing up an incline shifts your center of gravity rearward and can reduce stability. Ensure your anti-tips are in place. Failure to comply with the instruction above could result in serious injury or death.

WARNING

WARNING: If attempting a wheelie to get over a curb or obstacle, ensure your anti-tips are in place and lean forward. Do not attempt a wheelie unless you have been trained and always have an attendant behind you to provide assistance if needed. Failure to comply with the instruction above could result in serious injury or death.

WARNING

WARNING: Placing items on the back or front of your wheelchair, such as a backpack or briefcase, alters the balance and center of gravity of the wheelchair. Since the weight of these items can vary greatly at each use do not assume you are accustomed to the balance point. Failure to comply with the instruction above could result in serious injury or death. **BE AWARE THAT CARRYING HEAVY OBJECTS ON YOUR WHEELCHAIR CAN HAVE AN ADVERSE EFFECT ON THE BALANCE WHICH MAY CAUSE A TIP-OVER WHICH MAY RESULT IN SERIOUS INJURY OR DEATH TO THE USER.**

WARNING

WARNING: Ensure your anti-tips are in place. You should discuss how you plan to use your wheelchair or any changes you are planning with your clinician. Failure to comply with this instruction may create a potential hazardous situation which, if not avoided, could result in serious injury or death.

V. SET UP & USE OF YOUR WHEELCHAIR

A. Your Rogue ALX & It's Parts

1. Inspect and maintain this chair. See *Maintenance* on page 39.
2. If you detect a problem, make sure to service or repair the chair before use.
3. Have a complete inspection, safety check and service of your chair performed by an authorized supplier annually.

⚠ WARNING ⚠

WARNING: Failure to read or comply with these instructions may result in damage to your wheelchair, a fall, or loss of control causing severe injury to the user or others.



V. SET UP & USE OF YOUR WHEELCHAIR

A. Your Little Wave & It's Parts

1. Inspect and maintain this chair. See *Maintenance* on page 39.
2. If you detect a problem, make sure to service or repair the chair before use.
3. Have a complete inspection, safety check and service of your chair performed by an authorized supplier annually.

⚠ WARNING ⚠

WARNING: Failure to read or comply with these instructions may result in damage to your wheelchair, a fall or loss of control causing severe injury to the user or others.



V. SET UP & USE OF YOUR WHEELCHAIR

B. Transit Use

It is always safest to transfer out of your wheelchair onto a seat in a motor vehicle with appropriate seat and shoulder belts. **Never use this wheelchair as a seat in a motor vehicle unless it has been equipped with the Transit Option.**

The Rogue ALX Series / Little Wave Series wheelchair equipped with the Transit Option has been tested to and passed the **RESNA WC-4:2012, Section 19: Wheelchairs used as seats in motor vehicles and ISO 7176-19:2008 Wheelchairs -- Part 19: Wheeled mobility devices for use as seats in motor vehicles.** RESNA and ISO standards are designed to test the structural integrity of the wheelchair as a seat for use in a motor vehicle. These standards are also designed to create compatibility with Wheelchair Tie-down and Occupant Restraint Systems (WTORS).

Not all configurations of the Rogue ALX Series / Little Wave Series wheelchairs are compatible with the Transit Option. Ki Mobility manages the configuration and does not offer the Rogue ALX Series / Little Wave Series wheelchair except in compatible configurations. If you make changes to your Rogue ALX Series / Little Wave Series wheelchair after you receive it, you should contact your wheelchair provider or Ki Mobility to make sure it is appropriate to continue to use your wheelchair as a seat in a motor vehicle.

If your Rogue ALX Series / Little Wave Series wheelchair is equipped with the Heavy Duty Option and the Transit Option you should not use it as a seat in a motor vehicle if you weigh more than 125 lbs.

Aftermarket seating may have replaced the original equipment seat and back support designed and tested as part of the Transit Option. Your wheelchair provider should tell you if the seating they provided is original equipment or replacement aftermarket seating. A complete system of wheelchair frame, seating, **Wheelchair Tie-down** and **Occupant Restraint Systems** and a properly equipped motor vehicle, that have all complied with the standards mentioned in this section, should be in place before using a Rogue ALX Series / Little Wave Series wheelchair equipped with the Transit Option as a seat in a motor vehicle.

When using your wheelchair as a seat in a motor vehicle you should always observe the following instructions:

- The rider must be in a forward-facing position.
- The rider and all items carried must not weigh more than 125 lbs.
- Backpacks and pouches should be removed and secured separately in the motor vehicle. In the event of an accident these items can become dangerous projectiles, which may injure or kill you or other occupants of the motor vehicle.
- The rider must use a Wheelchair Tie-down and Occupant Restraint System that complies with **RESNA WC-4:2012, Section 18: Wheelchair tie-down and occupant restraint systems for use in motor vehicles or ISO 10542-1:2012 Technical systems and aids for disabled or handicapped persons -- Wheelchair tie-down and occupant-restraint systems -- Part 1: Requirements and test methods for all systems.**
- Attach wheelchair tie-downs to the four securement points (two front, two rear) on the Rogue ALX Series / Little Wave Series wheelchair with the Transit Option (Fig. 1) in accordance with the wheelchair tie-down manufacturer's instructions and **RESNA WC-4:2012, Section 18 or ISO 10542-1:2012 - Part 1.**
- Attach occupant restraints in accordance with the occupant restraint manufacturer's instructions and **RESNA WC-4:2012, Section 18 or ISO 10542-1:2012, Part 1.**

V. SET UP & USE OF YOUR WHEELCHAIR

B. Transit Use

- Use of lap belts, chest straps, shoulder harnesses, any other positioning strap system or positioning accessory should not be used, or relied on as an occupant restraint, unless it is marked as such by the manufacturer in accordance with **RESNA WC-4:2012, Section 18 or ISO 10542-1:2012, Part 1.**
- Use of headrests, lateral supports or other positioning accessories should not be used, or relied on as an occupant restraint, unless it is marked as such by the manufacturer in accordance with **RESNA WC-4:2012,**

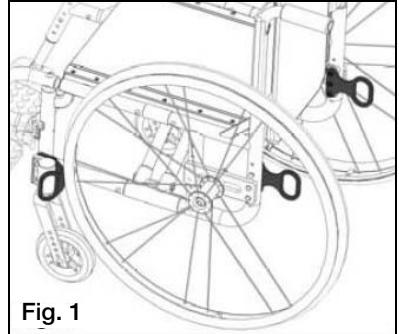

Fig. 1

- **Section 18 or ISO 10542-1:2012, Part 1 or RESNA WC-4:2012, Section 20: Wheelchair seating systems for use in motor vehicles or ISO 16840-4:2009 Wheelchair seating -- Part 4: Seating systems for use in motor vehicles.**
- After being fitted and adjusted, the top of the original equipment back upholstery should be within 4 inches of the top of your shoulder.
- Any aftermarket seating should be tested to comply with **RESNA WC-4:2012, Section 20 or ISO 16840-4:2009 - Part 4.**
- Attach the seating to the wheelchair frame in accordance with the seating manufacturer's instructions and **RESNA WC-4:2012, Section 20 or ISO 16840-4:2009 - Part 4.**
- Use of lap belts, chest straps, shoulder harnesses, any other positioning strap system or positioning accessory should not be used, or relied on as an occupant restraint, unless it is marked as such by the seating manufacturer in accordance with **RESNA WC-4:2012, Section 20 or ISO 16840-4:2009 - Part 4.**
- Use of headrests, lateral supports or other positioning accessories should not be used, or relied on as an occupant restraint, unless it is marked as such by the seating manufacturer in accordance with **RESNA WC-4:2012, Section 20 or ISO 16840-4:2009 - Part 4.**
- Aftermarket accessories such as trays, oxygen tank holders, oxygen tanks, IV poles, back packs, pouches and other items not manufactured by Ki Mobility should be removed and secured separately in the motor vehicle. In the event of an accident, these items can become dangerous projectiles which may injure or kill you or other occupants of the motor vehicle.
- If the wheelchair has been involved in an accident, you should not continue to use it, as it may have suffered fatigue that may not be visible.



DANGER: Failure to comply with transit use instructions, on pages 15 and 16, could result in severe injury or death!

V. SET UP & USE OF YOUR WHEELCHAIR

B. Transit Use

NOTE: To obtain copies of RESNA or ISO standards please contact the standards organizations below:

RESNA

1700 North Moore St., Suite 1540
Arlington, VA 22209
Phone: 703-524-6686
Fax: 703-524-6630
Email: technicalstandards@resna.org

ANSI/RESNA Standards:

RESNA WC-4:2012, Section 18:

Wheelchair tie-down and occupant restraint systems for use in motor vehicles.

RESNA WC-4:2012, Section 19:

Wheelchairs used as seats in motor vehicles.

RESNA WC-4:2012, Section 20:

Wheelchair seating systems for use in motor vehicles.

International Organization for Standardization (ISO)

ISO Central Secretariat
1, ch. de la Voie-Creuse
CP 56
CH-1211 Geneva 20 Switzerland
Phone: +41 22 749 01 11
Fax: +41 22 733 34 30
Email: central@iso.org

ISO Standards:

ISO 10542-1:2012 Technical systems and aids for disabled or handicapped person -- Wheelchair tie-down and occupant-restraint systems -- Part 1:

Requirements and test methods for all systems.

ISO 16840-4:2009 Wheelchair seating -- Part 4:

Seating systems for use in motor vehicles.

ISO 7176-19:2008 Wheelchairs -- Part 19:

Wheeled mobility devices for use as seats in motor vehicles.

V. SET UP & USE OF YOUR WHEELCHAIR

C. Height Adjustable T-Arms

1. Installation

- a. Slide the outer arm post into the receiver mounted to the wheelchair frame.
- b. The armrest will automatically lock into place. Check to make sure the locking lever is as shown (Fig. 2:B).

2. Height Adjustment

- a. Rotate release lever (Fig. 2:A).
- b. Slide armrest pad up or down to desired height.
- c. Return lever to locked position against arm post.
- d. Push arm pad until upper arm post locks firmly into place. Check to make sure the locking lever is as shown (Fig. 2:A).

3. Removing Armrest

- a. Squeeze release lever (Fig. 2:B) and remove the armrest.

4. Replacing Armrest

- a. Slide armrest back into receiver.
- b. The armrest should lock back into place.

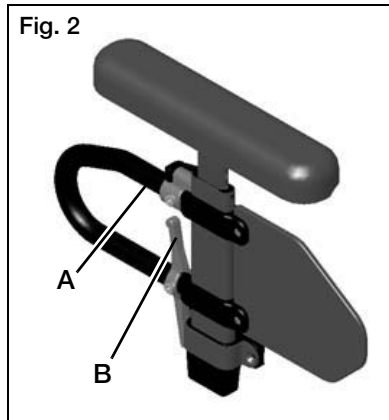

⚠ DANGER ⚠

DANGER: Failure to comply with the instructions above may result in the armrest accidentally disconnecting from the wheelchair and result in a fall or loss of control and may cause serious injury or death.

⚠ DANGER ⚠

DANGER: Never attempt to lift the chair by the armrests; they may break or disconnect resulting in a fall or loss of control and may cause serious injury or death.

V. SET UP & USE OF YOUR WHEELCHAIR

D. Padded Swing-Away Adjustable Armrests

1. Installation

- a. Slide armrest into receiver tube on rear of frame. Ensure the pin engages the receiver.

2. Swinging Away

- a. Lift armrest up until pin disengages from receiver and rotate to the side.

3. Removing Armrest

- a. Pull armrest straight out of receiver.

4. Adjusting Receiver Angle

- a. Remove two M6 bolts from receiver.
- b. Receiver is now free to rotate in 3° increments. Adjust arm to desired angle.
- c. Slide bolts through locating holes and tighten nuts.

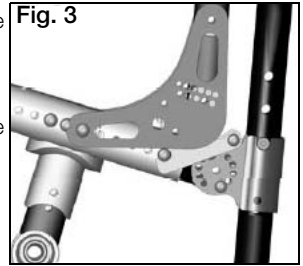

⚠ DANGER ⚠

DANGER: These arms offer only a lock against rotation and are designed to bear a downward force only. They will remove completely if pulled up on and cannot be used to lift or otherwise handle the chair. Failure to comply with the instructions above may result in the armrest accidentally disconnecting from the wheelchair and result in a fall or loss of control and may cause serious injury or death.

E. Armrest Warnings

- All Ki Mobility armrests are designed to detach from the chair and will not bear even the weight of this chair.
- NEVER lift this chair by its armrests. The armrests will release and the user may fall.
- Lift this chair only by non-detachable parts of the main frame.

⚠ WARNING ⚠

WARNING: Failure to heed these instructions may result in a fall, tip-over or loss of control causing severe injury to the user or others.

V. SET UP & USE OF YOUR WHEELCHAIR

F. Rogue ALX - Center of Gravity Adjustment

The most important adjustment on your Rogue ALX wheelchair is the position of the rear axle.

NOTE: Changes to the center of gravity may affect the rear seat height (See *Rogue ALX - Rear Seat Height Adjustment* on page 26), toe-in/toe-out of the rear wheels (See *Setting Toe to Zero* on page 25), and the squareness of the casters (See *Caster Angle Adjustment* on page 28). If you change your center of gravity position, readjust all of these settings if necessary.

NOTE: Adjusting your chair's center of gravity will require readjusting the location of the wheel locks (if provided). See *Wheel Locks* on page 33 for instructions on adjusting the wheel locks.

You can adjust your center of gravity by moving the two camber mount clamps (Fig. 4:A) forward or rearward on the seat tube (Fig. 4:B).

Moving the camber mount clamps forward shortens the wheelbase and lightens the front end, making your chair more maneuverable. Moving the camber mounts rearward makes the chair more stable and less likely to tip over rearward.

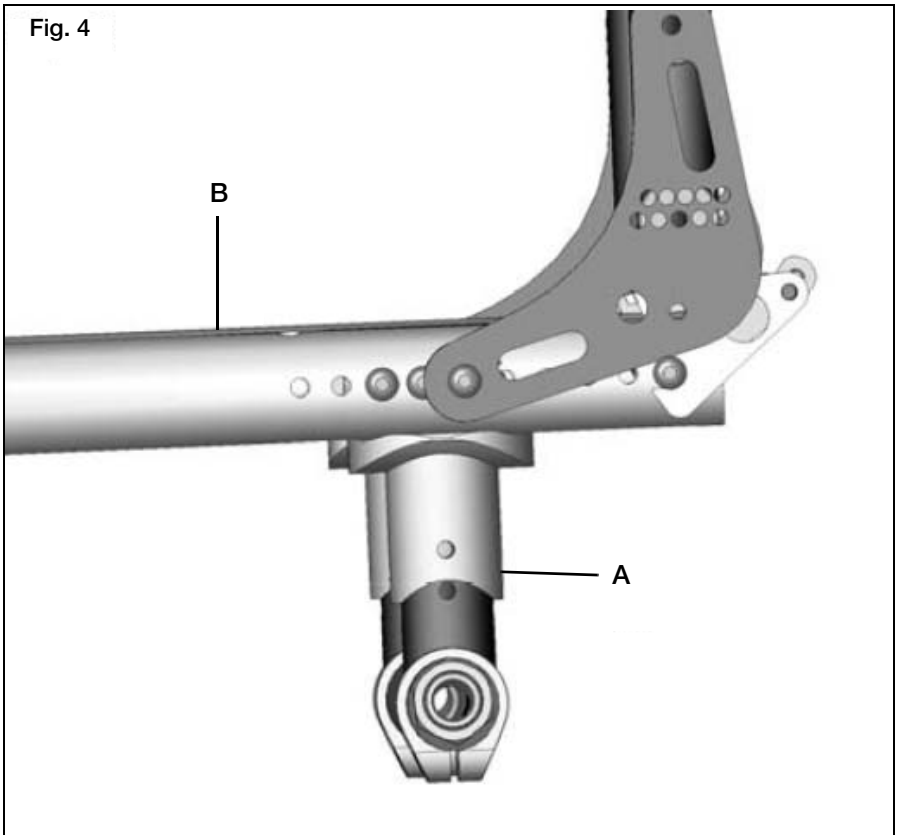

V. SET UP & USE OF YOUR WHEELCHAIR

F. Rogue ALX - Center of Gravity Adjustment

1. To adjust the center of gravity location, remove both rear wheels.
2. Remove the 6 screws (C) (3 per side) that secure the camber mounts (A) to the seat tubes.
3. Slide the camber mount forward or rearward along the seat tube to the desired hole location. By using the slide (B) you can adjust the mount infinitely within the range of each set of holes.
4. Repeat on the other side.

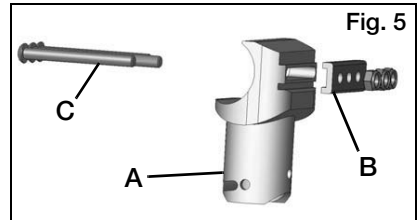

⚠ WARNING ⚠

WARNING: Always use at least two screws when attaching the camber mount to the frame.

⚠ WARNING ⚠

WARNING: The camber bar mount is slotted. You must use the Slide (B) when attaching the mount to the frame.

5. Make sure the mounts on both sides of the frame are adjusted equally on both sides of the frame before replacing all 6 screws.
6. Once the camber mount clamps are secured, attach the rear wheels, occupy the chair and maneuver it with a spotter to get a feel for the new adjustment.

⚠ WARNING ⚠

WARNING: The more you move your rear wheels forward, the more likely your chair will tip over backwards. Always make adjustments in small increments and check the stability of your chair with a spotter to prevent a tip-over. We recommend that you use anti-tip tubes until you adapt to the change and are sure you are not at risk to tip over.

⚠ DANGER ⚠

DANGER: Failure to heed these warnings may cause serious injury or death.

V. SET UP & USE OF YOUR WHEELCHAIR

G. Little Wave - Center of Gravity Adjustment

The most important adjustment on your Little Wave wheelchair is the position of the rear axle.

You can adjust your center of gravity by moving the two camber mount clamps (A) forward or rearward on the seat tube (B).

Moving the camber mount clamps forward shortens the wheelbase and lightens the front end, making your chair more maneuverable. Moving the camber mounts rearward makes the chair more stable and less likely to tip over rearward.

NOTE: Changes to the center of gravity may affect the rear seat height (See *Little Wave - Rear Seat Height Adjustment* on page 27), toe-in / toe-out of the rear wheels (See *Setting Toe to Zero* on page 25) and the squareness of the casters (See *Caster Angle Adjustment* on page 28). If you change your center of gravity position, readjust all of these settings if necessary.

NOTE: Adjusting your chair's center of gravity will require readjusting the location of the wheel locks (if provided). See *Wheel Locks* on page 33 for instructions on adjusting the wheel locks.

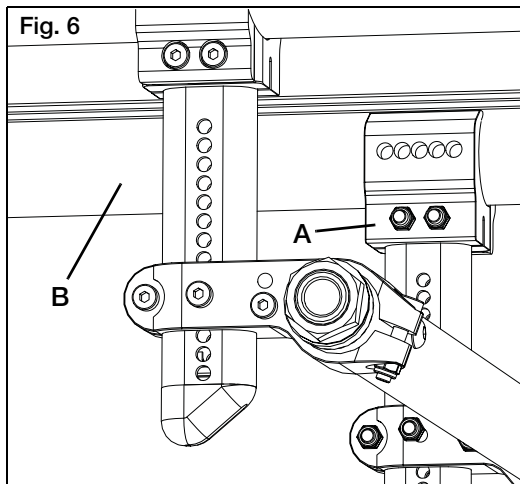

V. SET UP & USE OF YOUR WHEELCHAIR

G. Little Wave - Center of Gravity Adjustment

To adjust the center of gravity location:

- a. Remove both rear wheels.
- b. Loosen the two screws (C) and nuts that secure the camber mounts (A and B) to the seat tubes.
- c. Slide the camber mounts forward or rearward along the seat tube to the desired hole location.
- d. Repeat on the other side.
- e. Ensure mounts on both sides of the frame are adjusted equally on both sides of the frame before tightening all the screws and nuts.
- f. Once the camber mount clamps are secured, attach the rear wheels, occupy the chair and maneuver it with a spotter to get a feel for the new adjustment.

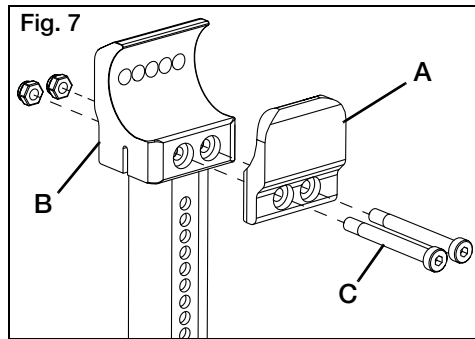

⚠ WARNING ⚠

WARNING: The more you move your rear wheels forward, the more likely your chair will tip over backwards. Always make adjustments in small increments and check the stability of your chair with a spotter to prevent a tip over. We recommend that you use anti-tip tubes until you adapt to the change and are sure you are not at risk to tip over.

⚠ DANGER ⚠

DANGER: Failure to heed these warnings may cause serious injury or death.

V. SET UP & USE OF YOUR WHEELCHAIR

H. Wheel Camber

Wheel camber, shown as an angular relationship (Fig. 9:A), provides greater side-to-side stability due to the increased width and angle of the wheelbase. It also allows for quicker turning and greater access to the top of the handrims.

Wheel camber is determined by pairs of interchangeable camber adapters (Fig. 10:B) which are available from your authorized supplier in 0°, 2°, 4°, 6°, and 8° angles.

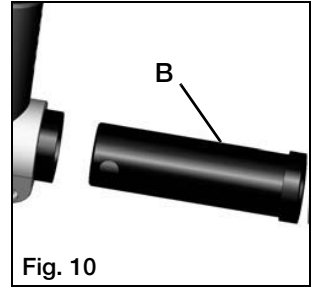
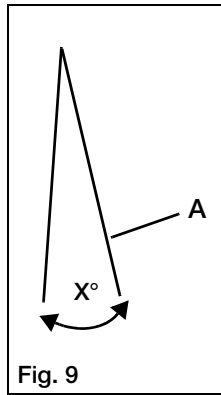

I. Wheelbase Width Adjustment

Adjusting the wheelbase width allows the rider the option to move the wheels closer or further away from the hips. It also compensates for camber adjustment and gives the proper wheel spacing to maximize pushing efficiency.

Adjust the wheelbase width:

1. Loosen the nut (Fig. 11:A) with a 24mm wrench and turn the threaded axle sleeve (Fig. 11:B) in or out to the desired width.
2. Retighten nut.
3. Repeat on opposite side.

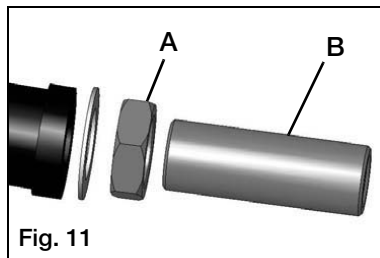

V. SET UP & USE OF YOUR WHEELCHAIR

J. Setting Toe to Zero

NOTE: A wheelchair equipped with 0° camber plugs cannot have a toe-in-toe-out condition. This adjustment is only required when using 2°, 4°, 6° and 8° camber adapters.

Toe refers to how well the rear wheels of the chair are aligned relative to the ground. It affects how well the chair will roll. Drag or rolling resistance is optimally minimized when the wheel toe is set to zero.

Setting the toe to zero:

1. Loosen the four cap screws (A) (2 per side) that secure the camber tube clamp.
2. Rotate the camber tube (B) until the screws (C) that secure the camber spuds are level with the ground. The toe is now set at zero.
3. Before tightening the screws (A), make certain that the camber tube is centered left-to-right relative to the wheelchair frame. There should be an equal gap on both sides or none at all.
4. Tighten screws in a balanced fashion - tighten one screw to 50 in/lbs and then the second to 50 in/lbs. Return to the first screw and tighten to 80 in/lbs and then return to second screw and tighten to 80 in/lbs. Repeat on opposite side.

Rogue ALX

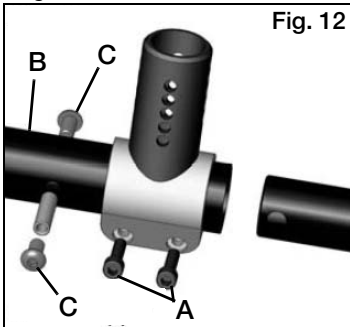

Little Wave

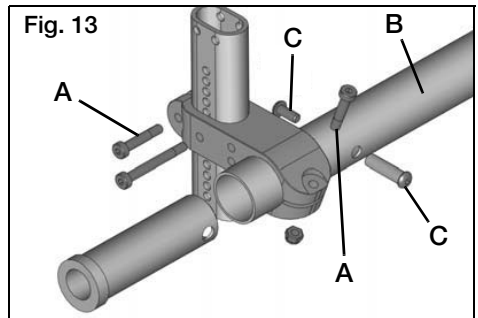

V. SET UP & USE OF YOUR WHEELCHAIR

K. Front Seat Height Adjustment

The front seat height can be adjusted in ½" increments by repositioning the caster wheel within the fork.

1. Use two 4mm Allen wrenches to remove the cap screws and push the internally threaded axle from one hole location and move up or down to the desired location.
2. Reposition the two 6mm screws and tighten to 80 in/lbs.
3. Resquare caster wheels as noted in Section N.

Fig. 14

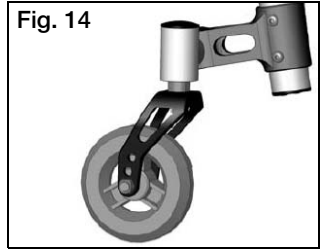

L. Rogue ALX - Rear Seat Height Adjustment

Rear seat height can be adjusted by repositioning the Tubular Component System (TCS).

1. Remove your wheels by depressing the buttons on the quick release axle.
2. Use a 3mm Allen wrench and 8mm open end wrench to remove the 2 bolts (Fig. 15:A) holding the upper and lower mounting brackets together. Reposition the mounting brackets to the desired height and replace the 2 M5 bolts.
3. Repeat on both sides of the wheelchair.

NOTE: Height adjustments are in ¼" increments.

NOTE: A front caster adjustment should be made to correspond with any change in seat angle.

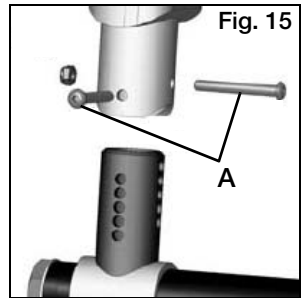

⚠ WARNING ⚠

WARNING: Lowering the seat height at the rear of the seat 0.5" or 2 positions of 0.25" increments will decrease the rearward stability by ½ degree. The more you move your rear wheels forward, the more likely your chair will tip over backwards.

Always make adjustments in small increments and check the stability of your chair with a spotter to prevent a tip-over. We recommend you use anti-tip tubes until you adapt to the change and are sure you are not at risk to tip over.

⚠ DANGER ⚠

DANGER: Failure to heed these warnings may cause serious injury or death.

V. SET UP & USE OF YOUR WHEELCHAIR

M. Little Wave - Rear Seat Height Adjustment

Rear seat height can be adjusted by repositioning the Tubular Component System (TCS).

1. Remove your wheels by depressing the buttons on the quick release axle.
2. Use a 3mm Allen wrench and 8mm open end wrench to remove the two bolts (A) holding the upper and lower mounting brackets together.
3. Reposition the mounting brackets to the desired height and replace the two M5 bolts.
4. Repeat on both sides of the wheelchair.

NOTE: Height adjustments are in ¼" increments.

NOTE: A front caster adjustment should be made to correspond with any change in seat angle.

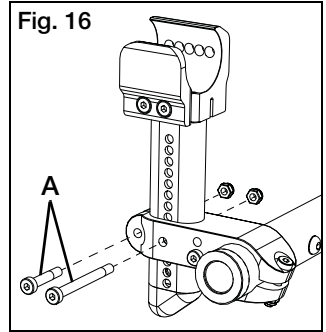

⚠ WARNING ⚠

WARNING: Lowering the seat height at the rear of the seat 0.50" or 2 positions of 0.25" increments will decrease the rearward stability by ½ degree. The more you move your rear wheels forward, the more likely your chair will tip over backwards.

Always make adjustments in small increments and check the stability of your chair with a spotter to prevent a tip over. We recommend that you use anti-tip tubes until you adapt to the change and are sure you are not at risk to tip over.

⚠ DANGER ⚠

DANGER: Failure to heed these warnings may cause serious injury or death.

V. SET UP & USE OF YOUR WHEELCHAIR

N. Caster Angle Adjustment

To maintain optimal performance of your Rogue ALX, the front caster housing should always be aligned perpendicular to the ground. Your Rogue ALX is shipped aligned. Many of the adjustments made in properly setting up the wheelchair, however, will result in the caster housing getting out of alignment.

After all other adjustments are made you should check your caster housing alignment and realign if the housing is not perpendicular to the ground.

For optimum performance, the caster housing should always be at a 90° angle to the floor (perpendicular to the ground).

1. To change the angle, place the chair on a flat surface (such as a table).
2. Loosen the two 5mm Allen screws on the top of the caster housing clamp. This will allow the caster pivot tube to rotate freely (Fig. 17:A).
3. Place a large right triangle against the table surface and the front surface of the caster bearing housing (Fig. 18).
4. This will align the caster stem rotational axis perpendicular to the floor surface.
5. When the alignment is correct, retighten the two 5mm retaining screws to 80 in/lbs.
6. Tighten screws in a balanced fashion - tighten one screw to 50 in/lbs and then the second to 50 in/lbs. Return to the first screw and tighten to 80 in/lbs and then tighten last screw to 80 in/lbs. Repeat on opposite side.

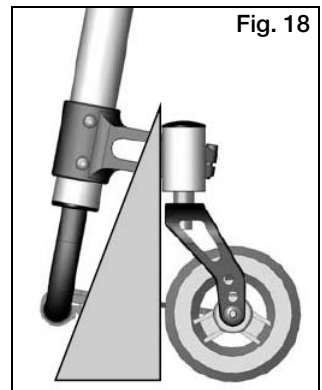
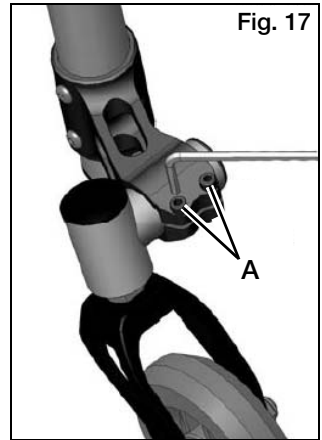

V. SET UP & USE OF YOUR WHEELCHAIR

O. Wheel Installation & Removal

1. Installing Wheels (Fig. 19)

- Push in the axle release button on the axle to allow the locking balls to retract. Make note of the difference between the extended and depressed position of the axle release button and its effect on the locking balls on the other end of the axle.
- Insert the axle into the bearing housing on the wheel if it's separate.
- Push on quick release button again and slide axle into axle sleeve.
- Release the button to lock axle in sleeve. If release button does not fully extend and the locking balls do not move into the locked position after releasing the button, the axle length needs to be adjusted (Fig. 20).

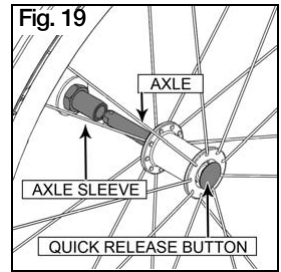

2. Adjusting Axles

- To adjust the axle you will need a 19mm wrench to turn the adjustment nut. You will also need an 11mm wrench to securely hold the ball detent end of the axle to prevent it from turning.
- If the wheel and axle will not lock into the camber adapter, the axle requires adjustment. Turn the nut counterclockwise approximately $\frac{1}{4}$ revolution and try to lock the axle into the camber plug. If it doesn't lock, continue making small nut adjustments until it securely locks.
- If the wheel is locked on the chair but there is excessive wheel play (the wheel hub can be pushed back and forth on the axle), then adjust the nut clockwise until there is no perceptible gap between the wheel and camber tube and the axle is securely locked onto the chair.

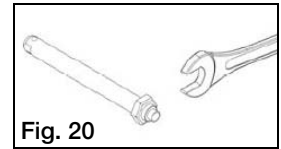

Review and understand Section O. Wheel Installation & Removal before attempting an axle adjustment!

3. Removing Wheels

- Hold the wheel close to the hub and push in the button on the outside end of the axle.
- While still holding the button, pull the wheel and axle out of the axle sleeve.



DANGER: Make sure the axle push buttons are completely extended and the locking balls on the inside of the chair are fully engaged before operating the wheelchair. Failure to do so may result in the wheel falling off and may cause serious injury or death.

V. SET UP & USE OF YOUR WHEELCHAIR

P. Adjusting the Footrest

Height Adjustment of Footrest:

1. On each side of the frame, the footrest tube is held in place by a flat (versus rounded) M6 socket head screw. Loosen the screw by using an M4 Allen wrench. Do the same for both sides.
2. Once the bolt is loosened, you may adjust the footrest extension tube up or down to the desired height within the side frame.
3. Ensure that both sides are adjusted equally.
4. Retighten to 40 in/lbs.

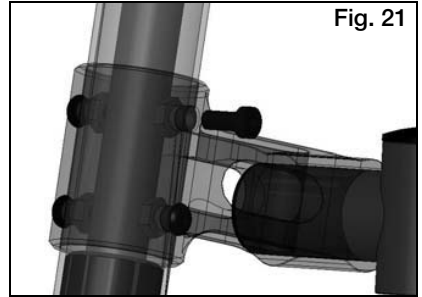

Q. Optional Angle Adjustable Footplate

To adjust the angle of the optional angle adjustable footplates:

1. Loosen, but do not remove, the two M6 screws securing the footplate to the footplate clamp with a 4mm Allen wrench.
2. Once loose, the footplate will easily rotate around the footrest extension tube.
3. Select the desired position and retighten the two M6 screws to 80 in/lbs.

To change the position of the optional angle adjustable footplates:

1. Remove both M6 screws from the footplate. There are M6 nylock nuts recessed on the underside of the clamp. Be sure to prevent these from falling as you loosen the screws.
2. Relocate the footplate and insert the screws into the appropriate holes.
3. Fit the nuts into the slot underneath the clamp and tighten the screws.

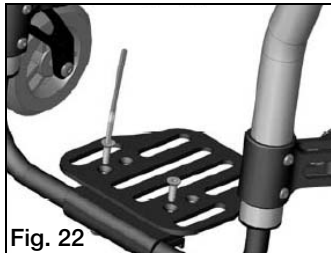

V. SET UP & USE OF YOUR WHEELCHAIR

R. Folding Backrest

To fold down the backrest on your Rogue ALX wheelchair:

1. Lift the back release bar that is behind the back frame to release the latch and fold downward towards the seat frame. To latch back into place, lift the backrest back up. The backrest will automatically latch onto the side frame.
2. Ensure a solid engagement onto the latches by pulling back on the backrest frame into the upright position.

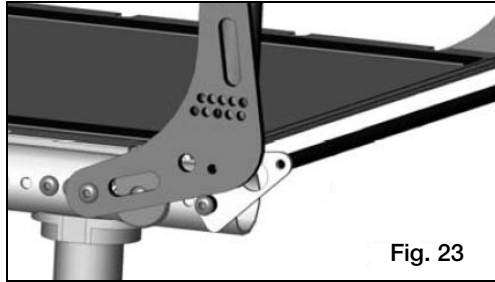

Optional Locking Backrest Mechanism

If you have the optional locking backrest the backrest will also latch in the folded position. This can make it easier to independently transfer the wheelchair into a vehicle.

1. After folding down the backrest, the locking spring button (Fig. 24:A) will spring into place behind the side plate. You may now lift the wheelchair by the backrest rigidizer bar.
2. To release the locking back, press the locking spring button (Fig. 24:A) inward until it clears the side plate. Once clear of the side plate, lift the backrest. The locking lever spring is held out of the way by the side plates.

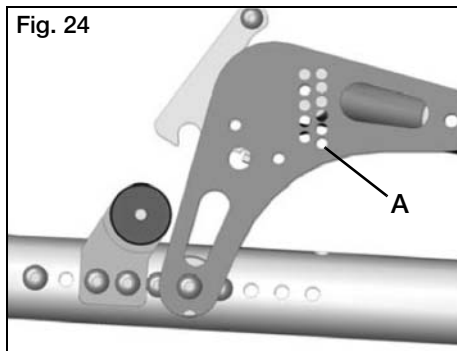

V. SET UP & USE OF YOUR WHEELCHAIR

R. Folding Backrest

Backrest Angle Adjustment

There are a series of 11 holes used for adjusting the angle of your backrest (Fig. 25:C). Each hole will change the angle by 3 degrees (+/-). Moving the placement of the screw (Fig. 25:A) into a locating hole further towards the front of the chair will result in opening of the back angle. Choosing a hole location closer to the rear of the chair results in closing of the back angle.

To adjust the angle of the backrest:

1. Using a 3mm Allen wrench and an 8mm socket wrench, remove the screw (Fig. 25:A) and nut (Fig. 25:B) on the backrest plate where angle adjustment holes are located (Fig. 25:D).
2. Align the backrest tube and saddle with desired hole and reinsert screw (Fig. 25:A) through locating holes, plastic saddle and into backrest tube (Fig. 25:C).
3. Repeat on the opposite taking care to place in same location on both sides of backrest in order to achieve an even backrest angle.
4. Retighten the 8mm nut (Fig. 25:B) until securely fastened.
5. Repeat on opposite side.

NOTE: Lowering backrest height or changing the back angle may decrease rearward stability. Always make adjustments in small increments and check the stability of your chair with a spotter to prevent a tip-over.

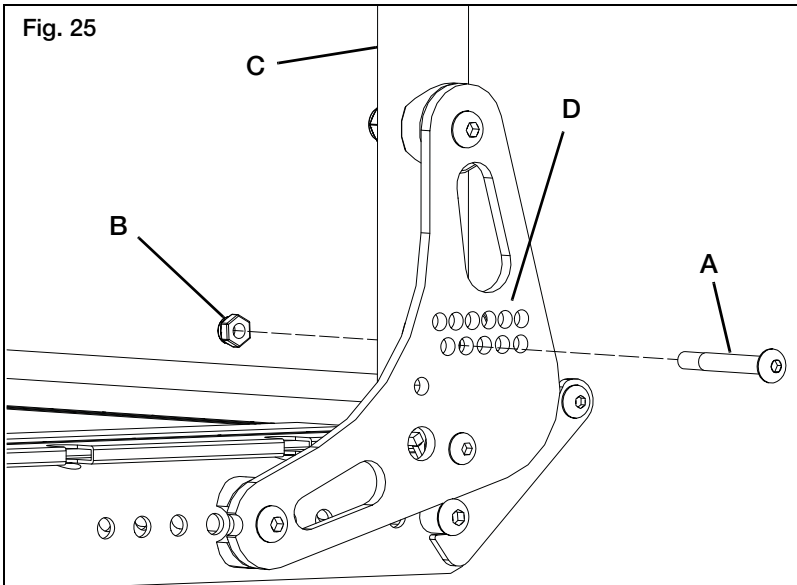

V. SET UP & USE OF YOUR WHEELCHAIR

S. Wheel Locks

Rogue ALX wheelchairs are shipped with one of several different types of wheel locks pre-installed.

- Push to Lock
- Pull to Lock
- Push to Lock (Flush Mount)
- Short Thro Scissor

The clamp assembly works the same for all wheel locks.

- a. Using a 5mm Allen wrench, turn one of the screws in the clamp until it runs easily (less than one turn).
- b. Repeat the same process with the second of the two screws so the clamp can be adjusted on the frame.
- c. Adjust the clamp toward the rear wheel so, when engaged, the wheel lock compresses the tire and prevents any wheel movement (Fig. 26).
- d. Make sure wheel lock arms embed in tires at least 1/8 inch when locked. If you fail to do so, the locks may not work (See Fig. 27).
- e. Retighten the screws.

Wheel lock clamps require a torque setting of 100 in/lbs.

Rear wheel locks are NOT designed to slow or stop a moving wheelchair. Use them only to keep the rear wheels from rolling when your chair is at a complete stop.

- NEVER use rear wheel locks to try to slow or stop your chair when it is moving. Doing so may cause you to veer out of control.
- To keep the rear wheels from rolling, always set both rear wheel locks when you transfer to or from your chair.
- Low pressure in a rear tire may cause the wheel lock on that side to slip and may allow the wheel to turn when you do not expect it.
- Ensure lock arms embed in tires at least 1/8 inch when locked. If you fail to do so, the locks may not work.

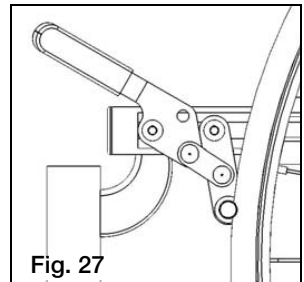
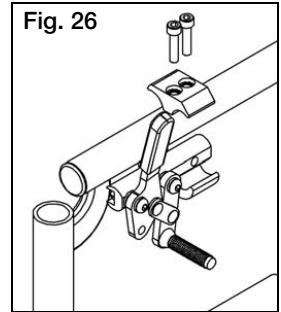

DANGER: Failure to read or comply with these instructions may result in a fall or loss of control causing severe injury to the user or others.

V. SET UP & USE OF YOUR WHEELCHAIR

T. Anti-Tips (Optional)

Anti-tip tubes help prevent your wheelchair from tipping over backwards. When adjusted properly they provide a significant increase in rearward stability. Your stability can be affected by traversing uneven ground, a ramp, slope or other surface that changes your relationship to gravity. Your stability can also be affected by other forces acting on you and your wheelchair such as someone pushing down or leaning on your push handles or other parts of your chair. This can happen to even the most experienced wheelchair user. People in your environment do not necessarily understand they are impacting your stability.

Ki Mobility strongly recommends the use of Anti-Tip tubes!

⚠ WARNING ⚠

WARNING: Anti-Tips must be used at all times. Whether traversing uneven ground or sitting in a crowded room, the unexpected may occur and your weight can dramatically shift causing a fall which could cause serious injury or death.

1. Installing Anti-Tips (Fig. 28)

- a. Compress the 2nd detent button on the anti-tip tube so the front detent button is drawn inside.
- b. Insert the anti-tip tube into receiver mounted on the camber tube.
- c. Rotate the anti-tip tube downward until the small wheels are adjacent to the floor. The detent button should now be aligned with a hole on the receiver. Release the detent button and it will engage with the receiver.
- d. Insert second anti-tip tube the same way.

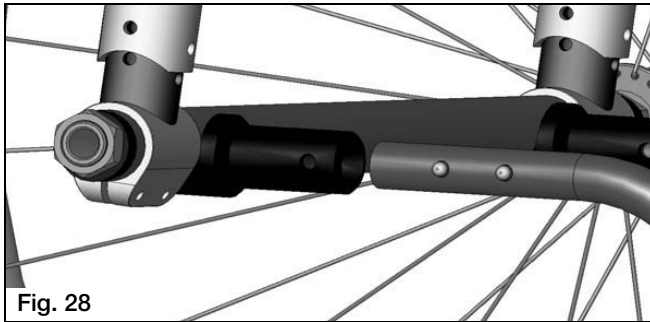

Fig. 28

V. SET UP & USE OF YOUR WHEELCHAIR

T. Anti-Tips (Optional)

2. Adjusting Height of Wheel Extension (Fig. 29)

The anti-tip tube wheel extension may need to be raised or lowered to achieve the proper clearance of 1½ to 2" above the ground.

- a. Compress the detent buttons until they are inside the tube wall. This will allow the outer tube to slide up and down on the inner tube.
- b. Slide the extension tube up or down until you achieve the desired height.
- c. Release the buttons.
- d. Adjust the second wheel extension the same way. Both wheels should be at exactly the same height.

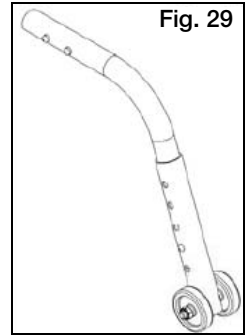

3. Turning Anti-Tip Tubes Up (Fig. 30)

You may find it necessary to turn the anti-tip tubes up when being pushed by an attendant, to climb curbs or overcome obstacles.

- a. Compress the 2nd detent button on the anti-tip tube so the front detent button is drawn inside.
- b. Hold the button in and turn the anti-tip tube.
- c. Release the button.
- d. Repeat with second anti-tip tube.
- e. Return the anti-tip tubes down to their safe position as soon as possible.

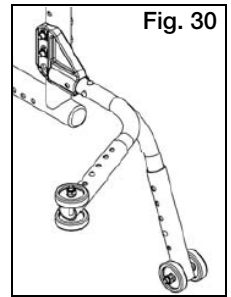

DANGER: Failure to read and heed these instructions may result in damage to your wheelchair, a fall or loss of control causing severe injury to the user or others.

V. SET UP & USE OF YOUR WHEELCHAIR

U. Cushion Installation

- a. The Rogue ALX was designed to be used with a proper wheelchair cushion.

DANGER

DANGER: Sitting for long periods of time without a proper wheelchair cushion can cause pressure ulcers which can be serious in nature and result in death.

- b. The standard sling upholstery is provided with loop Velcro type fastener strips. The cushion being used should have hook Velcro type fasteners that can engage the loop of the seat sling to keep the cushion from sliding out from under you. Ensure the cushion is securely attached before transferring or sitting in the wheelchair.
- c. A standard seat sling may not have been provided with your chair. Check with your wheelchair provider if an aftermarket replacement to the original equipment sling has been provided. If so, ensure you follow the instructions for use provided by the aftermarket manufacturer.

WARNING

WARNING: Failure to properly secure a cushion can cause it to slide out during use or transfers and could result in a fall or loss of control and cause severe injury or death.

V. Upholstery Fabric

1. You must immediately replace seat and back upholstery that has worn through and shows signs of failing. If you fail to do so, the seat or back may fail.
2. The seat sling material will weaken over time. Look for fraying, thin spots, or stretching of fabrics especially at edges and seams. This should be done weekly.
3. The repeated action of transferring to your wheelchair will weaken sling material and result in the need to inspect and replace the seat more often.
4. Be aware that laundering or excess moisture will reduce flame retardation of the fabric.
5. Contact your wheelchair provider if you have concerns about your seat or back, or feel it needs to be replaced.

WARNING

WARNING: Failure to comply with these instructions may result in damage to your wheelchair, a fall or loss of control causing severe injury to the user or others.

V. SET UP & USE OF YOUR WHEELCHAIR

W. Little Wave - Rotating 5th Wheel (Optional)

Ki Mobility recommends anti-tip tubes or Rotating 5th wheel for all wheelchairs.

Inserting and removing the Rotating 5th wheel

- Press the two release pins (Fig. 31:A) on the support tube so that both buttons are drawn inside.
- Insert into the support tube receiver (Fig. 31:B).
- Rotate the support tube down until release pin buttons are positioned through the receiver mounting holes.

Adjusting the position from the floor

- The cast housing is adjustable within the support tube.
- Remove wing nut (Fig. 32:C) from bolt holding caster housing into the support tube.
- Slide housing to desired height and replace bolt and secure wing nut.

If the caster touches the ground, it is possible that the large rear wheels might not touch the ground. Ki Mobility recommends setting the Rotating 5th wheel at least 1/2" above the ground. Consider a higher position if the wheelchair is being used outdoors.

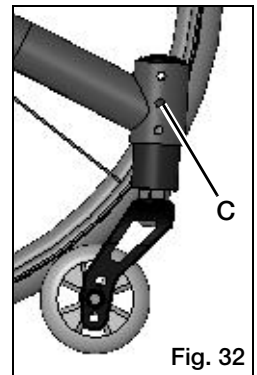

V. SET UP & USE OF YOUR WHEELCHAIR

X. Little Wave - Flip Under Footrest (Optional)

To adjust the angle of the footplates:

- Loosen, but do not remove, the two M6 screws securing the footplate to the footplate clamp (A) with a 4mm Allen wrench.
- Once loose, the footplate will rotate around the footrest extension tube.
- Select desired position and retighten the two M6 screws to 80 in/lbs.

To change the position of the optional angle adjustable footplates:

- Remove both M6 screws from the footplate. There are M6 nylock nuts recessed on the underside of the clamp. Be sure to prevent these from falling as you loosen the screws.
- Relocate the footplate and insert the screws into the appropriate holes.
- Fit the nuts into the slot underneath the clamp and tighten the screws.

To change the height of the footplate:

- Slightly loosen both M8 screws from the footplate clamp. Keep the clamp snug so that the assembly holds together. Repeat on other side of the wheelchair.
- The entire footplate assembly will slide up and down on the frame.
- After locating desired position, tighten one M8 screw slightly on each side. Once secure, finish tightening the four M8 screws. Turn each screw a little at a time to prevent the clamp from clamping down unevenly.

Tightening the screws unevenly may result in damage to the threads inside the clamp.

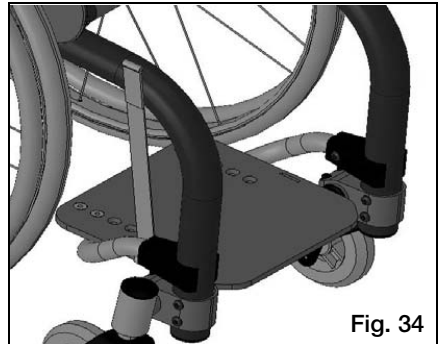
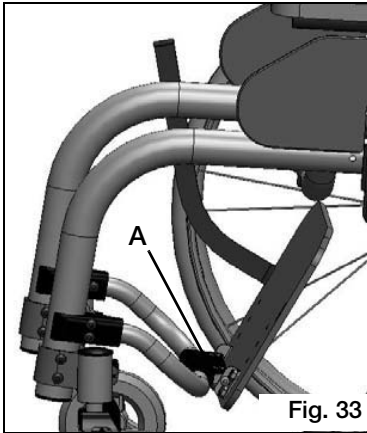

VI. MAINTENANCE

A. Inspecting Your Wheelchair

Regular and routine maintenance will extend the life of your wheelchair while improving its performance. Wheelchair repairs and the replacement of parts should be done by a qualified technician of an authorized Ki Mobility supplier.

1. General Inspections

- a. Clean your chair at least once per month. You may need to clean your chair more frequently if you operate it in dirty environments, such as a worksite.
- b. Check to be sure that all fasteners are tight. Unless otherwise noted, fasteners should be tightened to 40 in./lbs.
- c. Check tires and casters:
 - Check the tire for tread wear. Replace the tires if they have flat spots, visible cracks or if the tread is worn off.
 - If you have inflatable tires with a valve stem, check the pressure and set to the pressure listed on the tire sidewall.

DANGER

DANGER: Replace worn tires. The wheel locks will not grip properly if you fail to maintain the air pressure shown on tire sidewall. This could result in a fall or loss of control and cause severe injury or death.

- d. Check spoke wheels for loose spokes.
- e. Check your wheel locks. As tires wear, the wheel locks should be adjusted. See *Wheel Locks* on page 33.
- f. Check your upholstery for tears or sagging. Your upholstery is designed to be tightened because it will stretch over time. See *Upholstery Fabric* on page 36.

VI. MAINTENANCE

A. Inspecting Your Wheelchair

2. Weekly Inspections

- a. Check wheel locks to be sure they are adjusted correctly.
- b. Check axle sleeves to ensure the axle sleeve nuts are tight.
- c. Check for broken, bent or loose spokes.
- d. Check that casters can spin freely.
- e. Inspect tires and casters for wear spots.
- f. Check pneumatic tires for proper inflation.

3. Monthly Inspections

- a. Inspect rear wheel axles and tighten if necessary.
- b. Inspect caster housing bearings for hair build-up and remove if necessary.
- c. Inspect wheel locks to be sure assembly is tight. Ensure wheel locks properly engage the tires.
- d. Check that all fasteners are tight and secure.
- e. Inspect hand grips to ensure they are not loose.
- f. Inspect frame for any deformities, defects, cracks, dimples or bends. These could be signs of fatigue in the frame which could result in a failure of the chair. Discontinue use of the wheelchair immediately and contact your authorized Ki Mobility dealer.

4. Annual Inspections

- a. Have wheelchair checked and adjusted by a qualified technician.

WARNING

WARNING: After adjustments and before using this wheelchair, ensure all fasteners are tight and secure or injury or damage may occur.

CAUTION

CAUTION: Do not overtighten fasteners as this could damage the frame tubing.

VI. MAINTENANCE

B. Cleaning

1. Axles and Wheels:

- a. Clean around the axles and wheels WEEKLY with a damp rag.
- b. Hair and lint will lodge in the caster housing. Disassemble the caster housing every six months to remove entangled hair.

NOTE: Do not use WD-40 or any other penetrating oil on this wheelchair. This will destroy the sealed bearings.

NOTE: Do not use any chemical cleaning agents on casters or tires.

2. Upholstery:

- a. Hand-wash only (machine washing can cause damage to the fabric).
- b. Line dry only. DO NOT machine dry; heat from the dryer will damage fabric.

WARNING

WARNING: Failure to read and comply with these instructions may result in damage to your wheelchair, a fall or loss of control causing severe injury to the user or others.

C. Storage

- a. When not in use, keep your chair in a clean, dry area. Failure to do so may result in your chair rusting and/or corroding.
- b. If your chair has been in storage for more than a few weeks, you should make sure it is working properly. You should inspect and service, if necessary, all items in Section VI. A. Inspecting Your Wheelchair.
- c. If your chair has been in storage for more than two months, it should be serviced and inspected by your authorized supplier before you use it.

WARNING

WARNING: Failure to read and comply with these instructions may result in damage to your wheelchair, a fall, or loss of control causing severe injury to the user or others.

VII. WARRANTY

Ki Mobility warrants the frame and quick-release axles of this wheelchair against defects in materials and workmanship for the life of the original purchaser. All other Ki Mobility-made parts and components of this wheelchair are warranted against defects in materials and workmanship for one year from the date of first consumer purchase.

The expected life of the frame is five years.

Limitations to the Warranty

1. We do not warrant:
 - a. Wear items: Upholstery, tires, armrest pads, tubes, armrests and push-handle grips.
 - b. Damage resulting from neglect, misuse or from improper installation or repair.
 - c. Damage from exceeding weight limit.
2. This warranty is VOID if the original chair serial number tag is removed or altered.
3. This warranty is VOID if the original chair has been modified from its original condition and it is determined the modification resulted in failure.
4. This warranty applies in the USA only. Check with your supplier to find out if international warranties apply.

Ki Mobility's Responsibility

Ki Mobility's only liability is to replace or repair, at our discretion, the covered parts. There are no other remedies, expressed or implied.

Your Responsibility

- a. Notify Ki Mobility, via an authorized supplier, prior to the end of the warranty period and get a return authorization (RA) for the return or repair of the covered parts.
- b. Have the supplier send the authorized return, freight pre-paid, to:
Ki Mobility
5201 Woodward Drive
Stevens Point, WI 54481
- c. Pay any charges for labor to repair or install parts.

Page not in use



ROGUE *ALX*
Little Wave

MANUAL DE INSTRUCCIONES Y GARANTÍA



I. INTRODUCCIÓN

Gracias por comprar una silla de ruedas Rogue ALX o Little Wave!

Por favor, no use esta silla de ruedas sin antes leer completamente este manual. ANTES de conducir, debe estar capacitado en el uso seguro de esta silla por un practicante de Tecnología Asistencial (ATP) o profesional clínico.

Si usted tiene alguna pregunta o inquietud acerca de cualquier aspecto de esta silla de ruedas, en este manual, o el servicio prestado por Ki Mobility o su proveedor minorista, por favor no dude en ponerse en contacto con nosotros por teléfono al:

715-254-0991

Por escrito a:

Ki Mobility
5201 Woodward Drive
Stevens Point, WI 54481
U.S.A

O por correo electrónico a:

sales@kimobility.com

O a través de nuestro Representante EU Autorizado:

James Leckey Design
19C Ballindery Road
Lisburn
BT28 2SA
Phone: 0800 318265 (UK) or 1800 626020 (ROI)
www.leckey.com



II. TABLA DE CONTENIDOS

| | | |
|-------------|--|----|
| I. | INTRODUCCIÓN | |
| II. | TABLA DE CONTENIDOS | |
| III. | AVISO - LEA ANTES DE USAR | |
| | A. Su Seguridad y Estabilidad | 48 |
| IV. | ADVERTENCIAS | |
| | A. Palabras de Advertencia | 48 |
| | B. Advertencias Generales..... | 49 |
| | C. Cinturones de Posicionamiento..... | 50 |
| | D. Andar en Silla de Ruedas | 51 |
| | E. Motores | 52 |
| | F. Ascender Escaleras..... | 52 |
| | G. Descender Escaleras | 52 |
| | H. Transferencias..... | 53 |
| | I. Su Silla de Ruedas y El Medio Ambiente | 53 |
| | J. Modificación de su Silla de Ruedas | 54 |
| | K. Estabilidad en su Silla de Ruedas..... | 54 |
| V. | CONFIGURACIÓN Y USO | |
| | A. Su Rogue ALX y Sus Partes..... | 56 |
| | A. Su Little Wave y Sus Partes | 57 |
| | B. Uso Tránsito..... | 58 |
| | C. Brazos-T de Altura Ajustable | 61 |
| | D. Reposabrazos Giratorios Acojinados Ajustables | 62 |
| | E. Advertencias de Reposabrazos..... | 62 |
| | F. Rogue ALX - Ajuste de Centro de Gravedad | 63 |
| | G. Little Wave - Ajuste de Centro de Gravedad..... | 65 |
| | H. Inclinación de las Ruedas..... | 67 |
| | I. Ajuste de Distancia Entre Ejes | 67 |
| | J. Ajuste Dedo a Cero..... | 68 |
| | K. Ajuste de Altura Delantera del Asiento | 69 |
| | L. Rogue ALX - Ajuste de Altura Trasera del Asiento | 69 |
| | M. Little Wave - Ajuste de Altura Trasera del Asiento..... | 70 |
| | N. Ajuste de Angulo de la Rueda Pivotante | 71 |
| | O. Instalación y Extracción de la Rueda | 72 |
| | P. Ajuste Del Reposapiés | 73 |
| | Q. Opcional Reposapiés de Ángulo Ajustable | 73 |
| | R. Respaldo | 74 |
| | S. Seguros de Ruedas | 76 |
| | T. Tubos Contra Volcaduras (Opcional) | 77 |
| | U. Instalación de Cojín | 79 |

II. TABLA DE CONTENIDOS

| | | |
|-------------|---|-----------|
| V. | Tela de Tapicería..... | 79 |
| W. | Little Wave - Girando Quinta Rueda (Opcional)..... | 80 |
| X. | Little Wave-Reposapiés con Giro Hacia Abajo (Opcional)..... | 81 |
| VI. | MANTENIMIENTO | |
| A. | Inspección de la Silla de Ruedas..... | 82 |
| B. | Limpieza..... | 84 |
| C. | Almacenamiento..... | 84 |
| VII. | GARANTÍA..... | 85 |

III. AVISO - LEA ANTES DE USAR

A. Su Seguridad y Estabilidad

Ki Mobility fabrica muchas sillas diferentes que pueden satisfacer sus necesidades. Debe consultar con un Profesional de Asistencia Tecnológica al seleccionar el modelo que mejor se adapta a sus necesidades particulares y la forma en que la silla de ruedas se debe instalar y ajustar. La selección final del tipo de silla de ruedas, las opciones y ajustes corresponde únicamente en usted y su profesional médico. Las opciones que elija, la instalación y el ajuste de la silla de ruedas tienen un impacto directo en su estabilidad. Los factores a considerar que afectan su seguridad y la estabilidad son:

- a. Sus habilidades y capacidades, incluyendo fuerza, equilibrio y coordinación personal.
- b. Los tipos de peligros y obstáculos que pueden surgir durante el día.
- c. Las dimensiones específicas, opciones y configuración. En particular, la altura del asiento, la profundidad del asiento, ángulo del asiento, ángulo del respaldo, el tamaño y la posición de las ruedas traseras y el tamaño y la posición de las ruedas pivotantes. Cualquier cambio en cualquiera de estos elementos va a cambiar la estabilidad de la silla de ruedas. Sólo debe hacer cambios después de consultar con un profesional calificado.

IV. ADVERTENCIAS

A. Palabras de Advertencia

En este manual se incluye lo que se conoce como palabras “Señal”. Estas palabras se usan para identificar y transmitir la gravedad de los diferentes riesgos. Antes de usar esta silla de ruedas, usted y cada persona que pueda ayudarle, debe leer todo el manual. Por favor, tenga en cuenta las palabras de advertencia y considere las advertencias y precauciones. Asegúrese de seguir todas las instrucciones y usar su silla de ruedas con seguridad. La Palabra de advertencia indica un riesgo o uso peligroso que puede provocar lesiones graves o la muerte de usted o otras personas. Las “Advertencias” se dividen en tres categorías principales, de la siguiente manera:

PELIGRO – Peligro indica una situación inminentemente peligrosa que, de no evitarse, puede ocasionar lesiones graves o la muerte.

ADVERTENCIA – Advertencia indica una situación potencialmente peligrosa que, de no evitarse, puede ocasionar lesiones graves o la muerte.

PRECAUCIONES – Precaución indica una situación potencialmente peligrosa que, de no evitarse, puede provocar lesiones o daños a la silla de ruedas.

Estas palabras de señalización se colocarán a lo largo del manual, en su caso, para resaltar la situación de peligro. Consulte la siguiente lista para situaciones peligrosas que se aplicarán en la utilización general de esta silla de ruedas.

IV. ADVERTENCIAS

B. Advertencias Generales

ADVERTENCIA

ADVERTENCIA: No exceda el límite de peso de 250 libras (350 libras para la opción de Servicio Pesado) para la Rogue ALX / Little Wave. Este es el peso combinado del usuario y todos los objetos que lleven consigo. Exceder el límite de peso puede causar daño a su silla o aumentar la probabilidad de una caída o volcadura hacia atrás y causar lesiones graves o la muerte para el usuario o para otros.

PELIGRO

ADVERTENCIA: No use esta silla para el entrenamiento con pesas. El movimiento del peso adicional alterará el centro de gravedad de la silla de ruedas que aumenta la probabilidad de un vuelco, que puede causar daño a su silla o causar lesiones graves o la muerte para el usuario o los demás.

ADVERTENCIA

ADVERTENCIA: Si su silla está equipada con neumáticos inflables, asegúrese de que los neumáticos hayan sido inflados a la presión correcta de los neumáticos como se indica en la pared lateral del neumático. Su proveedor de silla de ruedas puede determinar si usted tiene neumáticos inflables. El uso de la silla de ruedas sin neumáticos inflados correctamente puede tener un efecto en la estabilidad de la silla de ruedas haciendo que se vuelque con resultado de muerte o lesiones al usuario o a otras personas.

PELIGRO

ADVERTENCIA: No trate de empujar su silla de ruedas hacia arriba o bajo rampas o recorrer a través de un pendiente de más de 9 grados. Esto es peligroso y aumenta la probabilidad de una caída o volcadura hacia atrás y causar lesiones graves o la muerte para el usuario o para otros.

ADVERTENCIA

ADVERTENCIA: No trate de empujar su silla de ruedas por un pendiente que es liso o cubierto con hielo, aceite o agua. Esto puede causar una situación inestable que resulta en la muerte o lesiones al usuario o a otras personas.

ADVERTENCIA

ADVERTENCIA: No se incline sobre la parte lateral o posterior de la silla de ruedas para ampliar su alcance. Esto puede ocasionar que cayera de la silla, o que la silla de ruedas pueda volcarse y causar lesiones o la muerte.

PELIGRO

ADVERTENCIA: No intente levantar la silla de ruedas aferrándose a las piezas desmontables, como los brazos o los reposapiés. Sólo levante la silla aferrándose al marco. Esto puede provocar una caída o pérdida del control y provocar lesiones graves o la muerte.

PRECAUSIÓN

PRECAUSION: No apriete demasiado los tornillos y hardware que conecta varios componentes juntos en el marco. Esto podría causar daños graves y afectar la seguridad y la durabilidad de la silla de ruedas.

IV. ADVERTENCIAS

C. Cinturones de Posicionamiento

Los cinturones de posicionamiento, están diseñados para ayudar en la colocación apropiada dentro de la silla de ruedas. No están diseñados como cinturones de seguridad. Use el cinturón de posicionamiento SOLAMENTE para ayudar a apoyar la postura del usuario. El mal uso de los cinturones de posicionamiento puede causar lesiones graves o la muerte del usuario.

- Asegúrese de que el usuario no se deslice por debajo del cinturón de posición en el asiento de la silla de ruedas. Si esto ocurre, la respiración del usuario puede verse obstaculizado y causar la muerte o lesiones graves.
- El cinturón de posicionamiento debe tener un ajuste perfecto; apretado lo suficiente para mantener su posición, pero no tan fuerte como para restringir la respiración. Usted debe ser capaz de deslizar la mano entre el cinturón de posicionamiento y el usuario.
- **NUNCA** utilice el Cinturon de Posicionamiento:
 - a. Como un sistema de retención. Un restrictor de movimiento requiere la orden de un médico.
 - b. En un usuario que está inconsciente.
 - c. Como una de retención de ocupantes en un vehículo. Un cinturón de posicionamiento no está diseñado para reemplazar un cinturón de seguridad que está unido al bastidor de un vehículo, que se requiere para que un cinturón de seguridad sea efectiva. Durante una parada repentina, con la fuerza de la parada, el usuario será arrojado hacia adelante. Cinturones de seguridad para sillas de ruedas no prevendrán esto y más lesiones pueden resultar de los cinturones o correas.



PELIGRO: El incumplimiento de las instrucciones anteriores puede resultar en lesiones graves o la muerte.

IV. ADVERTENCIAS

D. Andar en Silla de Ruedas

Su silla está diseñada para su uso en superficies sólidas, planas, tal como concreto, asfalto y suelos. Tenga cuidado si usted empuja su silla de ruedas en una superficie mojada o resbaladiza.

ADVERTENCIA

ADVERTENCIA: No empuje su silla en arena, tierra suelta o sobre terreno áspero. Esto puede causar una pérdida de estabilidad y provocar una caída o pérdida del control y provocar lesiones graves o la muerte.

PELIGRO

PELIGRO: En la mayoría de los estados, las sillas de ruedas no son legales para su uso en la vía pública, esté alerta sobre el peligro de los vehículos. El uso de una silla de ruedas en la vía pública puede causar lesiones graves o la muerte.

ADVERTENCIA

ADVERTENCIA: Los obstáculos y los peligros del camino (como baches y pavimento roto) pueden dañar su silla y pueden causar una caída, un vuelco o pérdida de control. No cumplir con estas instrucciones podría resultar en lesiones graves o la muerte.

PELIGRO

PELIGRO: No use su silla de ruedas en una escalera mecánica. El uso de una silla de ruedas en una escalera mecánica puede causar lesiones graves o la muerte.

Para minimizar estos riesgos:

1. Mantenga un puesto de observación para el peligro - escanea el área mucho antes de que su silla pase.
2. Asegúrese de que los pisos donde usted vive y trabaja estén a nivel y sin obstáculos.
3. Retira o cubra las tiras de los umbrales entre las habitaciones.
4. Instale una rampa en las puertas de entrada o salida. Asegúrese de que no hay una caída en la parte inferior de la rampa.
5. Para Ayudar a Corregir su Centro de Equilibrio:
 - a. Incline la parte superior del cuerpo ligeramente hacia ADELANTE a medida que AVANZA a lo largo de un obstáculo.
 - b. Presione la parte superior del cuerpo hacia ATRÁS a medida que AVANZA por debajo de un nivel superior a uno inferior.
6. Si su silla tiene tubos contra volcaduras, colocarlos en su sitio antes de ir a lo largo de un obstáculo.
7. Mantenga ambas manos sobre los aros de empuje a medida que avanza sobre un obstáculo.
8. Nunca empuje o jale de un objeto (como muebles o una jamba de la puerta) para propulsar su silla.
9. No haga funcionar su silla de ruedas en las carreteras o calles.
10. No trate de empujar por encima de obstáculos sin ayuda.

IV. ADVERTENCIAS

E. Motores

Ki Mobility no recomienda la instalación de sistemas de motores en cualquier silla de ruedas Rogue ALX / Little Wave.

Sillas de ruedas Rogue ALX / Little Wave no han sido diseñadas o probadas como sillas de ruedas eléctricas. Si se agrega un sistema de motor de potencia a una silla de ruedas Rogue ALX / Little Wave, asegúrese de que el fabricante del sistema de motor de potencia se ha validado y aprobado la combinación del sistema de motor de potencia y su silla de ruedas Rogue ALX / Little Wave como seguro y eficaz.

ADVERTENCIA

ADVERTENCIA: El uso de un sistema de motor que no ha sido validado adecuadamente podría causar lesiones graves o la muerte.

F. Ascender Escaleras

- Tener por lo menos dos personas, que tengan fuerza y habilidad suficiente para soportar el peso del usuario y la silla de ruedas, ayudar cuando se trata de subir un tramo de escaleras en esta silla de ruedas.
- Mueva la silla de ruedas y el usuario hacia **atrás** por las escaleras.
- Una persona detrás del usuario y una persona adelante. La persona frente debe mantenerse en una parte inamovible de la silla de ruedas.
- El encargado de la parte trasera se inclina la silla hacia atrás y ambos levantan juntos. Dando un paso a la vez.
- Esto puede requerir que los tubos contra volcaduras sean volteados hacia arriba o retirados. Verifique que los tubos contra volcaduras se vuelven a unir o volteadas hacia abajo antes de usar la silla de ruedas.

PELIGRO

ADVERTENCIA: El incumplimiento de las instrucciones anteriores puede resultar en lesiones graves o la muerte.

G. Descender Escaleras

- Al descender por unas escaleras el usuario debe estar mirando hacia **adelante**.
- Una persona detrás del usuario, que tenga suficiente fuerza y habilidad para manejar el peso del usuario y la silla de ruedas, debe inclinar la silla hacia atrás y dejar que baje la silla por las escaleras un paso a la vez en las ruedas traseras.
- Esto puede requerir que los tubos contra volcaduras sean volteados hacia arriba o retirados. Verifique que los tubos contra volcaduras se vuelven a unir o volteadas hacia abajo antes de usar la silla de ruedas.

PELIGRO

ADVERTENCIA: El incumplimiento de las instrucciones anteriores puede resultar en lesiones graves o la muerte.

IV. ADVERTENCIAS

H. Transferencias

Una transferencia requiere buen equilibrio y estabilidad. Usted debe recibir entrenamiento de su terapeuta antes de intentar hacer una transferencia por su cuenta.

- Antes de transferir fuera de su silla de ruedas se debe tener cuidado para reducir el espacio entre las dos superficies.
- Emplear los frenos de las ruedas para bloquear las ruedas traseras.
- Gire las ruedas pivotantes hacia adelante para aumentar la distancia entre ejes de la silla de ruedas.
- Retire o abatir los reposapiés.
- Consiga que alguien lo asista al menos que tenga mucha experiencia en las transferencias.

Es peligroso transferirse usted solo. Se requiere de buen equilibrio y agilidad. Tenga en cuenta que hay un punto en cada transferencia en que el asiento de la silla de ruedas no esta por debajo de usted.

ADVERTENCIA

ADVERTENCIA: Si no se realiza una transferencia adecuada puede dar lugar a una caída y puede causar lesiones graves o la muerte.

I. Su Silla de Ruedas y El Medio Ambiente

- Su silla de ruedas está hecha de muchos materiales diferentes, incluyendo metal y tela. La exposición al agua o humedad excesiva puede hacer que el metal en la silla de ruedas se oxide y la tela se rasgue. Seque la silla tan pronto como sea posible si se expone al agua.
- **NO UTILICE LA SILLA DE RUEDAS EN UNA DUCHA, ALBERCA O CUERPO DE AGUA.** Esto hará que su silla de ruedas se oxide o corroe y eventualmente falle.
- No utilice su silla de ruedas en la arena. La arena puede entrar en los valeros de las ruedas y partes móviles. Esto puede causar daños y, finalmente, hará que la silla de ruedas falle.
- Asegúrese de que cualquier rampa, pendiente o bordillo que pueda intentar montar cumpla con las directrices de la ADA. El montar a través, hacia arriba o hacia abajo de cualquier pendiente que es demasiado grande puede causar una pérdida de estabilidad.

Lineamientos de ADA y más información sobre el diseño accesible están disponibles en <http://www.ada.gov/>

ADVERTENCIA

ADVERTENCIA: El incumplimiento de las instrucciones anteriores puede provocar una caída o pérdida del control, lo que puede provocar lesiones graves o la muerte.

IV. ADVERTENCIAS

J. Modificación de su Silla de Ruedas

La silla de ruedas se ha diseñado y fabricado bajo los estrictos controles de diseño. Una parte integral de este proceso es asegurar que los diversos componentes trabajen juntos correctamente, que han sido probados en distintas normas para garantizar la calidad y están aprobados para trabajar juntos.

NADIE DEBE MODIFICAR ESTA SILLA DE RUEDAS CON EXCEPCIÓN DE MONTAJE DE OPCIONES APROBADOS. NO HAY OPCIONES APROBADOS QUE IMPLICAN REALIZAR ORIFICIOS O CORTES EN EL MARCO POR CUALQUIERA QUE NO SEA UN ASOCIADO ENTRENADO DE KI MOBILITY. Contacto con Ki Mobility o un proveedor autorizado de Ki Mobility antes de añadir accesorios o componentes no proporcionados por Ki Mobility.

ADVERTENCIA

ADVERTENCIA: El incumplimiento de estas instrucciones puede causar que la silla de ruedas pueda fallar y provocar lesiones graves o la muerte.

K. Estabilidad en su Silla de Ruedas

Para asegurar la estabilidad adecuada de la silla de ruedas se debe asegurar el centro de gravedad y la base de las sillas de ruedas de apoyo es correcta para su equilibrio y habilidades. Hay muchos factores que pueden afectar a estos dos elementos;

- Altura del asiento
- Profundidad del asiento
- Ángulo del respaldo
- El tamaño y la posición de las ruedas traseras
- El tamaño y la posición de las ruedas pivotantes
- Cualquier componente del sistema de asientos

El general, el factor más importante es la posición de las ruedas traseras para la estabilidad posterior. Hay otras acciones que pueden tener un efecto adverso en su estabilidad. Usted debe consultar con su proveedor de sillas de ruedas y los médicos que están familiarizados con sus necesidades y capacidades en la determinación de cómo esto afectan a su uso.

ADVERTENCIA

ADVERTENCIA: Moviendo las ruedas traseras hacia adelante aumenta la probabilidad de que la silla de ruedas de un vuelco hacia atrás. Haga pequeños ajustes y proceda lentamente hasta que aprenda el nuevo punto de equilibrio de su silla de ruedas. **El incumplimiento de las instrucciones anteriores puede resultar en lesiones graves o la muerte.**

ADVERTENCIA

ADVERTENCIA: Cuanto más atrás se coloca las ruedas pivotantes mayor es la probabilidad de que la silla de ruedas se vuelque hacia adelante. Si es posible, haga que sus ruedas pivotantes sean montadas hacia adelante y, cada vez que hace una actividad estática que implica desplazar el peso, gire las ruedas hacia adelante para aumentar su distancia entre ejes. **El incumplimiento de las instrucciones anteriores puede resultar en lesiones graves o la muerte.**

ADVERTENCIA

ADVERTENCIA: Siempre tenga a un técnico calificado configurar su silla de ruedas con los accesorios que va a utilizar todos los días.

Los cambios en la forma en que usted se sienta o cambios en su peso requieren que su silla sea ajustada por un técnico calificado. Siempre use tubos contra volcaduras mientras se aclimata a los cambios en su silla de ruedas. **El incumplimiento de las instrucciones anteriores puede resultar en lesiones graves o la muerte.**

IV. ADVERTENCIAS

K. Estabilidad en su Silla de Ruedas

ADVERTENCIA

ADVERTENCIA: Cambios en su Centro de Gravedad durante sus actividades diarias pueden ocurrir varias veces al día y cambiar y afectar la estabilidad de la silla de ruedas. Usted debe ser consciente de estas actividades y tomar las precauciones para minimizar el riesgo de una caída. El incumplimiento de las instrucciones anteriores puede resultar en lesiones graves o la muerte.

ADVERTENCIA

ADVERTENCIA: Vestirse en su silla de ruedas produce movimientos y posiciones momentáneas que pueden reducir la estabilidad. Asegurarse de que sus tubos contra volcaduras están en su lugar y gire sus ruedas pivotantes hacia adelante. El incumplimiento de las instrucciones anteriores puede resultar en lesiones graves o la muerte.

ADVERTENCIA

ADVERTENCIA: Tenga mucho cuidado cuando trate de alcanzar objetos si este movimiento requiere que se cambie en su asiento. Esto cambia el centro de gravedad. Asegurarse de que sus tubos contra volcaduras están en su lugar. El incumplimiento de las instrucciones anteriores puede resultar en lesiones graves o la muerte.

ADVERTENCIA

ADVERTENCIA: Empujando por un pendiente desplaza su centro de gravedad hacia atrás y puede reducir la estabilidad. Asegurarse de que sus tubos contra volcaduras están en su lugar. El incumplimiento de las instrucciones anteriores puede resultar en lesiones graves o la muerte.

ADVERTENCIA

ADVERTENCIA: Si intenta un caballito para superar un bordillo o obstáculo, procure que los tubos contra volcaduras están en su lugar y se inclina hacia adelante. No intente un caballito al menos que haya sido entrenado y siempre tenga un asistente detrás de usted para proporcionar ayuda si es necesario. El incumplimiento de las instrucciones anteriores puede resultar en lesiones graves o la muerte.

ADVERTENCIA

ADVERTENCIA: La colocación de artículos en la parte trasera o delantera de su silla de ruedas, como una mochila o maletín, altera el equilibrio y el centro de gravedad de la silla de ruedas. Dado que el peso de estos artículos puede variar mucho en cada uso, no asuma que está acostumbrado al punto de equilibrio. El incumplimiento de las instrucciones anteriores puede resultar en lesiones graves o la muerte.

TENGA EN CUENTA QUE LLEVA OBJETOS PESADOS SOBRE LA SILLA DE RUEDAS QUE PUEDE TENER UN EFECTO ADVERSO SOBRE SU BALANCE QUE PUEDE CAUSAR UN VUELCO Y RESULTE EN LESIONES GRAVES O LA MUERTE DEL USUARIO.

ADVERTENCIA

ADVERTENCIA: Asegúrese de que sus tubos contra volcaduras están en su lugar. Usted debe discutir cómo va a utilizar su silla de ruedas o cualquier cambio que se está planeando con su médico. El incumplimiento de esta instrucción puede crear una situación potencialmente peligrosa que, de no evitarse, puede ocasionar lesiones graves o la muerte.

V. CONFIGURACIÓN Y USO

A. Su Rogue ALX y Sus Partes

1. Inspeccione y mantenga esta silla estrictamente por tabla de mantenimiento en la Sección VI.
2. Si detecta algún problema, asegúrese de dar servicio o reparar la silla antes de su uso.
3. Tener una inspección completa, control de seguridad y el servicio de la silla realizada por un proveedor autorizado anualmente.

▲ ADVERTENCIA ▲

ADVERTENCIA: La falta de lectura o el incumplimiento de estas instrucciones puede resultar en daños a su silla de ruedas, una caída o pérdida del control y provocar lesiones severas al usuario o a otras personas.



V. CONFIGURACIÓN Y USO

A. Su Little Wave y Sus Partes

1. Inspeccione y mantenga esta silla estrictamente por tabla de mantenimiento en la Sección VI.
2. Si detecta algún problema, asegúrese de dar servicio o reparar la silla antes de su uso.
3. Tener una inspección completa, control de seguridad y el servicio de la silla realizada por un proveedor autorizado anualmente.

⚠ ADVERTENCIA ⚠

ADVERTENCIA: La falta de lectura o el incumplimiento de estas instrucciones puede resultar en daños a su silla de ruedas, una caída o pérdida del control y provocar lesiones severas al usuario o a otras personas.



V. CONFIGURACIÓN Y USO

B. Uso Tránsito

Siempre es más seguro para la transferencia de su silla de ruedas al asiento en un vehículo con asiento apropiado y cinturones de seguridad. Nunca use esta silla de ruedas como asiento en un vehículo, a menos que ha sido equipada con la Opción de Tránsito.

La silla de ruedas de la serie Rogue ALX / Little Wave equipada con la Opción de Tránsito ha sido probada y aprobada con **RESNA WC-4: 2012, Sección 19: Las Sillas de Ruedas utilizadas como asientos en vehículos de motor y ISO 7176-19: 2008 Sillas de ruedas -- Parte 19: Dispositivos de movilidad de ruedas para su uso como asientos de los vehículos de motor.** Normas ISO y RESNA están diseñadas para probar la integridad estructural de la silla de ruedas como un asiento para su uso en un vehículo de motor. Esta normas también se han diseñado para crear compatibilidad con los Sujetadores de Silla de Ruedas y de los Sistemas de Sujeción del Ocupante (WTORS).

No todas las configuraciones de las sillas de ruedas de la serie Rogue ALX / Little Wave son compatibles con la Opción de Tránsito. Ki Mobility administra la configuración y no ofrece la silla de ruedas de la serie Rogue ALX / Little Wave, excepto en configuraciones compatibles. Si realiza cambios a su silla de ruedas Rogue ALX / Little Wave después de que la reciban, debe comunicarse con su proveedor de silla de ruedas o Ki Mobility para asegurarse de que es conveniente seguir utilizando su silla de ruedas como asiento en un vehículo de motor.

Si su silla de ruedas Rogue ALX / Little Wave está equipada con la Opción de Servicio Pesado y la Opción de Tránsito no se debe utilizar como asiento en un vehículo de motor, si usted pesa más de 125 libras.

Asientos aftermarket pueden haber sustituido el asiento original del equipo y apoyo para la espalda diseñado y probado como parte de la Opción de Tránsito. Su proveedor de silla de ruedas debe decirle si el asiento es de el equipo original o de asientos de reemplazo aftermarket. Un sistema completo del marco de la silla, asiento, Sujetadores de Silla de Ruedas y de los Sistemas de Sujeción del Ocupante y un vehículo de motor equipado adecuadamente, que todos han cumplido con las normas mencionadas en esta sección, debe estar en su lugar antes de usar una silla de ruedas de la serie Rogue ALX / Little Wave equipada con el Opción de Tránsito como asiento en un vehículo de motor.

Cuando se utiliza la silla de ruedas como asiento en un vehículo de motor siempre se debe seguir las siguientes instrucciones:

- El usuario debe estar en una posición orientada hacia adelante.
- El usuario no debe pesar más de 125 libras.
- Las mochilas y las bolsas deben ser removidas y fijadas por separado en el vehículo. En el caso de un accidente estos artículos pueden convertirse en proyectiles peligrosos, lo que puede lesionar o matar a usted o los demás ocupantes del vehículo de motor.
- El usuario debe utilizar Sujetadores de Silla de Ruedas y un Sistema de Sujeción del Ocupante que cumpla con **RESNA WC-4: 2012, Sección 18: Sujetadores de Silla de Ruedas y Sistemas de Sujeción del Ocupante para su uso en vehículos de motor o ISO 10542-1:2012 Sistemas técnicos y ayudas para las personas con discapacidad o movilidad reducida - Sujetadores de Silla de Ruedas y Sistemas de Sujeción del Ocupante -- Parte 1: Requisitos y métodos de pruebas para todos los sistemas.**

V. CONFIGURACIÓN Y USO

B. Uso Tránsito

- Adjunte sujetadores para sillas de ruedas a los cuatro puntos de sujeción (dos frontales, dos traseros) en la silla de ruedas Rogue ALX / Little Wave con la Opción de Tránsito (Fig. 1), de acuerdo con las instrucciones de la silla de reudas de sujeción del fabricante y RESNA WC-4:2012, Sección 18 o ISO 10542-1:2012 - Parte 1.

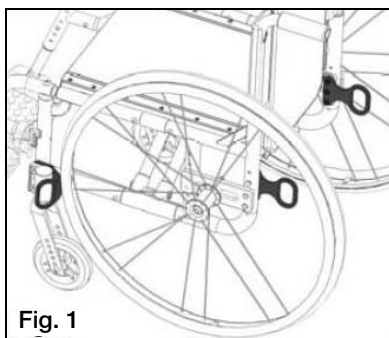

Fig. 1

- Fije las restricciones de los ocupantes de acuerdo con las instrucciones del fabricante de retención de ocupantes y RESNA WC-4:2012, Sección 18 o ISO 10542-1:2012, Parte 1.
- El uso de cinturones de seguridad, correas para el pecho, arneses de hombro, cualquier otro sistema de correa de posicionamiento o accesorio de posicionamiento no debe utilizarse, o confiado como retención del ocupante, a menos que se marque como tal por el fabricante de acuerdo con RESNA WC-4:2012, Sección 18 o ISO 10542-1:2012, Parte 1.
- El uso de apoyos para la cabeza, soportes laterales o otros accesorios de posicionamiento no deben utilizarse, o confiado como retención del ocupante, a menos que se marque como tal por el fabricante de acuerdo con RESNA WC-4:2012, Sección 18 o ISO 10542-1:2012, Parte 1. o RESNA WC-4:2012, Sección 20: Sistemas de asiento para silla de ruedas para su uso en vehículos de motor o ISO 16840-4:2009 Asientos para sillas de ruedas -- Parte 4: Sistemas de asientos para su uso en vehículos de motor.
- Después de haber instalado y ajustado, la parte superior del respaldo tapizado del equipo original, debe estar dentro de 4 pulgadas de la parte superior del hombro.
- Cualquier asiento aftermarket debe ser probado para cumplir con RESNA WC-4:2012, Sección 20 o ISO 16840-4:2009 - Parte 4.
- Coloque el asiento al marco de silla de ruedas de acuerdo con las instrucciones del fabricante de asientos y RESNA WC-4:2012, Sección 20 o ISO 16840-4:2009 - Parte 4.
- El uso de cinturones de seguridad, correas para el pecho, arneses de hombro, cualquier otro sistema de correa de posicionamiento o accesorio de posicionamiento no debe utilizarse, o confiado como retención del ocupante, a menos que se marque como tal por el fabricante de acuerdo con RESNA WC-4:2012, Section 20 or ISO 16840-4:2009 - Part 4.
- El uso de apoyos para la cabeza, soportes laterales o otros accesorios de posicionamiento no deben utilizarse, o confiado como retención del ocupante, a menos que se marque como tal por el fabricante de acuerdo con RESNA WC-4:2012, Section 20 or ISO 16840-4:2009 - Part 4.
- Los accesorios aftermarket tales como bandejas, soportes de tanques de oxígeno, tanques de oxígeno, postes IV, mochilas, bolsas y otros artículos no fabricados por Ki Mobility deben retirarse y asegurarse por separado en el vehículo de motor. En el caso de un accidente estos artículos pueden convertirse en proyectiles peligrosos, lo que pueden lesionar o matar a usted o los demás ocupantes del vehículo de motor.
- Si la silla de ruedas ha estado involucrada en un accidente, usted no debe seguir utilizándola, ya que puede haber sufrido de fatiga que pueden no ser visibles.

V. CONFIGURACIÓN Y USO

B. Uso Tránsito

ADVERTENCIA

ADVERTENCIA: El incumplimiento de las instrucciones de uso de tránsito, en las páginas 58 y 59, se pueden producir lesiones graves o la muerte!

NOTA: Para obtener una copia de las normas de RESNA o ISO póngase en contacto con los organismos de normalización a continuación:

RESNA

1700 North Moore St., Suite 1540
Arlington, VA 22209
Teléfono: 703-524-6686
Fax: 703-524-6630
Email: technicalstandards@resna.org

Normas ANSI / RESNA:

RESNA WC-4:2012, Sección 18:

Sujetadores de Silla de Ruedas y Sistemas de Sujeción del Ocupante para su uso en vehículos de motor.

RESNA WC-4:2012, Sección 19:

Las sillas de ruedas utilizadas como asientos en vehículos de motor.

RESNA WC-4:2012, Sección 20:

Sistemas de asiento para silla de ruedas para su uso en vehículos de motor.

International Organization for Standardization (ISO)

ISO Central Secretariat
1, ch. de la Voie-Creuse
CP 56
CH-1211 Geneva 20 Switzerland
Teléfono: +41 22 749 01 11
Fax: +41 22 733 34 30
Email: central@iso.org

Normas ISO:

ISO 10542-1:2012 Sistemas técnicos y ayudas para las personas con discapacidad o movilidad reducida - Sujetadores de Silla de Ruedas y Sistemas de Sujeción del Ocupante -- Parte 1:

Requisitos y métodos de prueba para todos los sistemas.

ISO 16840-4:2009 Asientos para sillas de ruedas -- Parte 4:

Sistemas de asientos para su uso en vehículos de motor.

ISO 7176-19:2008 Silla de Ruedas -- Parte 19:

Dispositivos de movilidad de ruedas para su uso como asientos de los vehículos de motor.

V. CONFIGURACIÓN Y USO

C. Brazos-T de Altura Ajustable

1. **Instalación**
 - a. Deslice el poste del brazo exterior en el receptor montado en el marco de la silla de ruedas.
 - b. El reposabrazos se bloqueará automáticamente en su lugar. Asegúrese de que la palanca de bloqueo esta como se muestra en la (Fig. 2:B).
2. **Ajuste de la Altura**
 - a. Gire la palanca de liberación (Fig. 2:A).
 - b. Deslizar reposabrazos hacia arriba o hacia abajo a la altura deseada.
 - c. Regresar palanca a la posición de bloqueo contra el poste del brazo.
 - d. Presione el cojín del brazo hasta que el poste superior del brazo se bloquee firmemente en su lugar. Asegúrese de que la palanca de bloqueo esta como se muestra (Fig. 2:A).
3. **Quitar Reposabrazos**
 - a. Apretar palanca de liberación (Fig. 2:B) y quitar el reposabrazos.
4. **Reemplazar Reposabrazos**
 - a. Deslice el reposabrazos de nuevo en el receptor.
 - b. El reposabrazos debe bloquear de nuevo en su lugar.

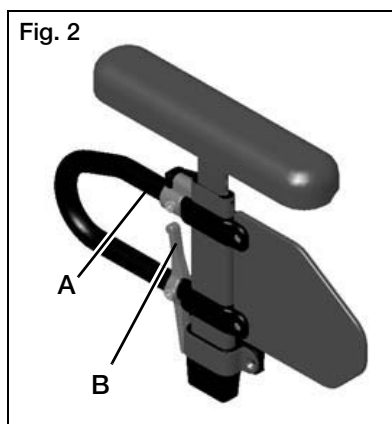

⚠ PELIGRO ⚠

PELIGRO: El incumplimiento de las instrucciones anteriores puede resultar en el reposabrazos accidentalmente desconectarse de la silla de ruedas y provocar una caída o la pérdida de control y puede causar lesiones graves o la muerte.

⚠ PELIGRO ⚠

PELIGRO: Nunca intente levantar la silla por los reposabrazos; que pueden romper o desconectar lo que resulta en una caída o la pérdida de control y pueden causar lesiones graves o la muerte.

V. CONFIGURACIÓN Y USO

D. Reposabrazos Giratorios Acojinados Ajustables

1. Instalación

- Deslice el reposabrazos en el tubo receptor en la parte posterior del marco. Asegurar que el pasador acopla con el receptor.

2. Girar Reposabrazos

- Levante reposabrazos hasta que el pasador se desenganche del receptor y gire hacia un lado.

3. Quitar Reposabrazos

- Levante el reposabrazos fuera del receptor.

4. Ajustar Ángulo del Receptor

- Retire dos pernos M6 del receptor.
- El receptor está ahora libre para girar en incrementos de 3°. Ajuste el brazo al ángulo deseado.
- Deslice los pernos a través de orificios de posicionamiento y apriete las tuercas.

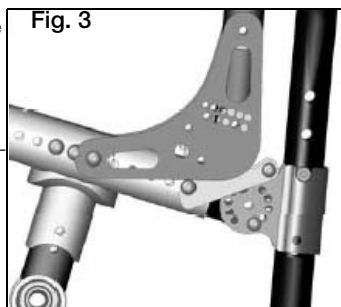

⚠ PELIGRO ⚠

PELIGRO: Estos brazos ofrecen sólo un bloqueo contra el giro y están diseñados para soportar sólo una fuerza hacia abajo. Se eliminará por completo si se extrae hacia arriba y no se puede utilizar para levantar o manejar la silla. El incumplimiento de las instrucciones anteriores puede resultar en el reposabrazos accidentalmente desconectarse de la silla de ruedas y provocar una caída o la pérdida de control y puede causar lesiones graves o la muerte.

E. Advertencias de Reposabrazos

- Todos los reposabrazos de Ki Mobility están diseñados para separarse de la silla y no soportan incluso el peso de esta silla.
- NUNCA levante esta silla tomándola por los reposabrazos. Los reposabrazos serán liberados y el usuario puede caer.
- Levante esta silla tomándola solamente de partes no desprendibles del marco principal.

⚠ ADVERTENCIA ⚠

ADVERTENCIA: La inobservancia de estas instrucciones puede resultar en una caída, volcadura o pérdida del control y provocar lesiones severas al usuario o otras personas.

V. CONFIGURACIÓN Y USO

F. Rogue ALX - Ajuste de Centro de Gravedad

El ajuste más importante en su silla de ruedas Rogue ALX es la posición del eje trasero.

NOTA: Los cambios en el centro de gravedad pueden afectar la altura trasera del asiento (Sección L), dedo-dentro / dedo-fuera de las ruedas traseras (Sección J) y la perpendicularidad de las ruedas pivotantes (Sección N). Si cambia de posición del centro de gravedad, vuelva a ajustar todos estos ajustes si es necesario.

NOTA: Ajustar el centro de gravedad de su silla requerirá re-ajuste de la ubicación de los seguros de las ruedas (si se proporciona). Vea la Sección S para obtener instrucciones sobre el ajuste de los seguros de ruedas.

Se puede ajustar el centro de gravedad moviendo las dos abrazaderas de montaje de inclinación (Fig. 4:A) hacia adelante o hacia atrás en el tubo del asiento (Fig. 4:B).

El movimiento de las abrazaderas del montaje de inclinación hacia adelante acorta la distancia entre ejes y aligera la parte delantera, por lo que su silla es más maniobrable. Mover los soportes de inclinación hacia atrás hace que la silla sea más estable y menos propensa a volcarse hacia atrás.

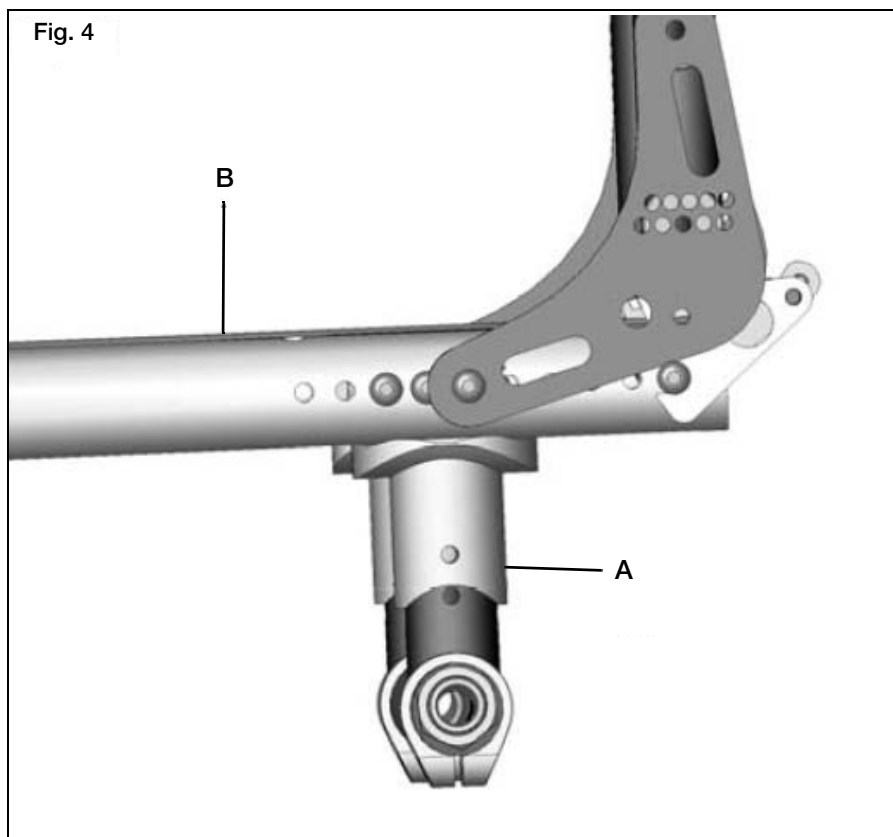

V. CONFIGURACIÓN Y USO

F. Rogue ALX - Ajuste de Centro de Gravedad

Para ajustar la ubicación del centro de gravedad (Fig. 5):

1. Retire ambas ruedas traseras.
2. Retire los 6 tornillos (C) (3 por lado) que aseguran los soportes de inclinación (A) a los tubos del asiento.
3. Deslice los soportes de inclinación hacia adelante o hacia atrás a lo largo del tubo del asiento a la posición deseada del agujero. Mediante el uso de la corredera (D) se puede ajustar la montura infinitamente dentro del rango de cada conjunto de orificios.
4. Repita en el otro lado.

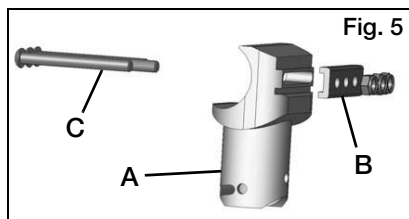

⚠ ADVERTENCIA ⚠

ADVERTENCIA: Utilice siempre como mínimo 2 tornillos cuando fije los soportes de inclinación al marco.

⚠ ADVERTENCIA ⚠

ADVERTENCIA: La barra del soporte de inclinación está ranurada. Usted debe utilizar la Corredera (D) al colocar el equipo de montaje al marco.

5. Asegúrese de que los soportes a ambos lados del marco se ajustan por igual en ambos lados del marco antes de reemplazar los 6 tornillos.
6. Una vez que las abrazaderas del soporte de inclinación se fijan, fije las ruedas traseras, ocupar la silla y maniobrar con un vigilante para conseguir una sensación para el nuevo ajuste.

⚠ ADVERTENCIA ⚠

ADVERTENCIA: Cuanto más mueva las ruedas traseras hacia adelante, es más probable que la silla vuelque hacia atrás. Siempre realice ajustes en pequeños incrementos, y comprobar la estabilidad de la silla con un vigilante para evitar un vuelco. Le recomendamos que use tubos contra volcaduras hasta que se adapte al cambio y está seguro de que no está en riesgo de volcarse.

⚠ PELIGRO ⚠

PELIGRO: La inobservancia de estas advertencias puede causar lesiones graves o la muerte.

V. CONFIGURACIÓN Y USO

G. Little Wave - Ajuste de Centro de Gravedad

El ajuste más importante en su silla de ruedas Little Wave es la posición del eje trasero.

Se puede ajustar el centro de gravedad moviendo las dos abrazaderas de montaje de inclinación (A) hacia adelante o hacia atrás en el tubo del asiento (B).

El movimiento de las abrazaderas del montaje de inclinación hacia adelante acorta la distancia entre ejes y aligera la parte delantera, por lo que su silla es más maniobrable. Mover los soportes de inclinación hacia atrás hace que la silla sea más estable y menos propensa a volcarse hacia atrás.

NOTA: Los cambios en el centro de gravedad pueden afectar la altura trasera del asiento (Sección M), dedo-dentro / dedo-fuera de las ruedas traseras (Sección J) y la perpendicularidad de las ruedas pivotantes (Sección N). Si cambia de posición del centro de gravedad, vuelva a ajustar todos estos ajustes si es necesario.

NOTA: Ajustar el centro de gravedad de su silla requerirá re-ajuste de la ubicación de los seguros de las ruedas (si se proporciona). Vea la Sección S para obtener instrucciones sobre el ajuste de los seguros de ruedas.

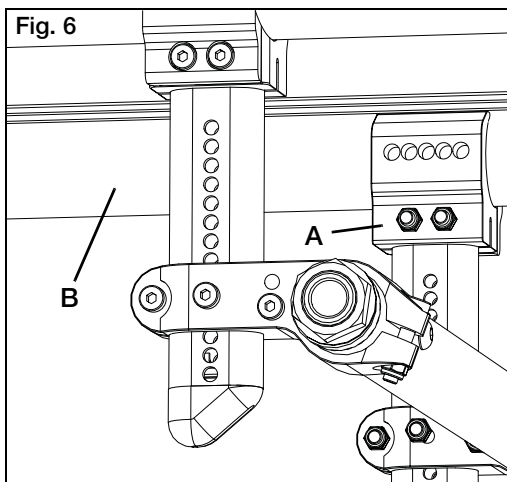

V. CONFIGURACIÓN Y USO

G. Little Wave - Ajuste de Centro de Gravedad

Para ajustar la ubicación del centro de gravedad:

- Retire ambas ruedas traseras.
- Afloje los 2 tornillos (C) y las tuercas que aseguran los soportes de inclinación (A y B) a los tubos del asiento.
- Deslice los soportes de inclinación hacia adelante o hacia atrás a lo largo del tubo del asiento a la posición deseada del agujero.
- Repita en el otro lado.
- Asegúrese de que los soportes a ambos lados del marco se ajustan por igual en ambos lados del marco antes de apretar todos los tornillos y tuercas.
- Una vez que las abrazaderas del soporte de inclinación se fijan, fije las ruedas traseras, ocupe la silla y maniobre con un vigilante para conseguir una sensación para el nuevo ajuste.

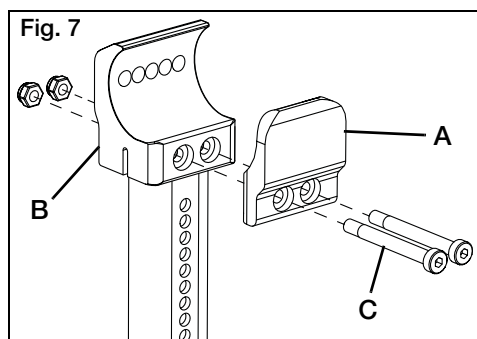

⚠ ADVERTENCIA ⚠

ADVERTENCIA: Cuanto más mueva las ruedas traseras hacia adelante, es más probable que la silla vuelque hacia atrás. Siempre realizar ajustes en pequeños incrementos, y comprobar la estabilidad de la silla con un vigilante para evitar un vuelco. Le recomendamos que use tubos contra volcaduras hasta que se adapte al cambio y está seguro de que no está en riesgo

⚠ PELIGRO ⚠

PELIGRO: La inobservancia de estas advertencias puede causar lesiones graves o la muerte.

V. CONFIGURACIÓN Y USO

H. Inclinación de las Ruedas

Inclinación de las ruedas, que se muestra como relación angular (Fig. 9:A), proporciona una mayor estabilidad de lado a lado debido a la mayor anchura y el ángulo de la distancia entre ejes. También permite giro más rápido y un mayor acceso a la parte superior de los aros de empuje.

Inclinación de las ruedas está determinada por pares de adaptadores intercambiables de inclinación (Fig. 10:B) que están disponibles en su distribuidor autorizado en ángulos de 0°, 2°, 4°, 6°, y 8°.

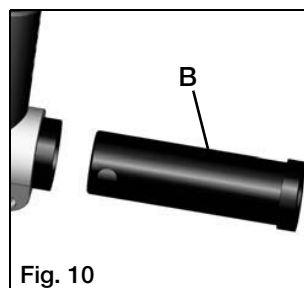
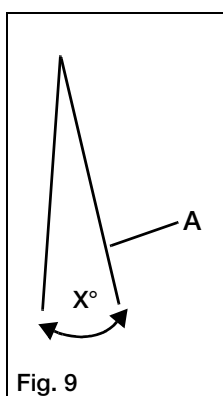

I. Ajuste de Distancia Entre Ejes

Ajuste de la anchura de la distancia entre ejes permite al usuario la opción para mover las ruedas más cerca o más lejos de las caderas. También compensa para el ajuste de inclinación y le da al espacio entre ruedas adecuado para maximizar la eficiencia de empuje.

Para Ajustar el Ancho Entre Ejes:

1. Afloje la tuerca (A) con una llave de 24mm y gire la manga del eje roscado (B) dentro o fuera de la anchura deseada.
2. Vuelva a apretar la tuerca.
3. Repita en el lado opuesto.

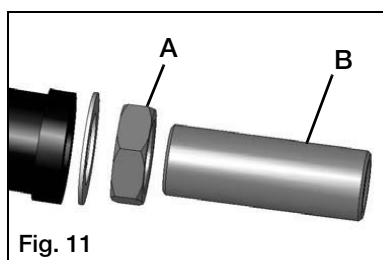

V. CONFIGURACIÓN Y USO

J. Ajuste Dedo a Cero

NOTA: Una silla de ruedas equipada con tapones de inclinación de 0° no puede tener una condición de dedo-dentro dedo-fuera. Este ajuste sólo es necesario cuando se utiliza adaptadores de inclinación de 2°, 4°, 6° y 8°.

Dedo se refiere a qué tan bien las ruedas traseras de la silla están alineadas con respecto al suelo. Que afecta lo bien que va a rodar la silla. Arrastre o convergencia de la rueda se establece en cero.

Para Establecer Dedo a Cero:

1. Afloje los 4 tornillos (A) (2 por lado) que sujetan la abrazadera del tubo de inclinación.
2. Gire el tubo de inclinación (B) hasta que los tornillos (C) que fijan los adaptadores de inclinación estén a nivel con el suelo. El dedo está ahora en cero.
3. Antes de apretar los tornillos (A), asegúrese de que el tubo de inclinación está centrado de izquierda a derecha con respecto al marco de la silla de ruedas. Debe haber un espacio igual en ambos lados o ninguna en absoluto.
4. Apriete los tornillos de manera equilibrada - apretar un tornillo a 50 pulgadas/ libras y luego el segundo a 50 pulgadas/libra. Volviendo a apretar el primer tornillo a 80 in/lbs y, finalmente, el segundo tornillo a 80 in/lbs. Repita en el lado opuesto.

Rogue ALX

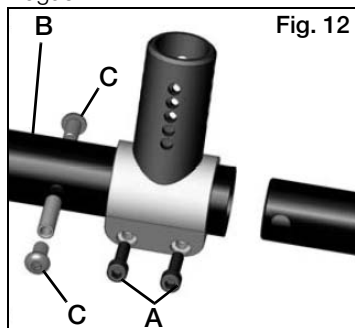

Little Wave

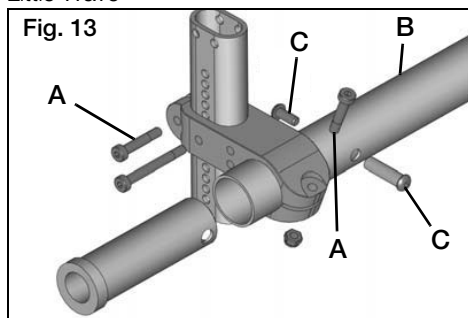

V. CONFIGURACIÓN Y USO

K. Ajuste de Altura Delantera del Asiento

La altura delantera del asiento se puede ajustar en incrementos de ½" por el reposicionamiento de la rueda pivotante en la horquilla.

1. Utilice dos llaves Allen de 4mm para quitar los tornillos de sombrerete y empujar el eje de rosca interior de un agujero y moverse hacia arriba o hacia abajo hasta la posición deseada.
2. Reposicione los dos tornillos de 6mm y apriete a 80 in/lbs.
3. Re-cuadre las ruedas pivotantes como se señaló en la Sección N. Ajuste de Ángulo de la Rueda Pivotante.

Fig. 14

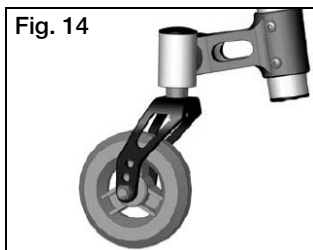

L. Rogue ALX - Ajuste de Altura Trasera del Asiento

Altura trasera del asiento se pueda ajustar mediante el reposicionamiento del Sistema Componente Tubular (TCS).

1. Retire las ruedas presionando los botones en el eje de liberación rápida.
2. Utilice una llave Allen de 3mm y llave de boca de 8mm para quitar los dos tornillos (A) que sostiene los soportes de montaje superior e inferior (Ver Fig. 14). Vuelva a colocar los soportes de montaje a la altura deseada y vuelva a colocar los dos tornillos M5.
3. Repita en ambos lados de la silla de ruedas.

Fig. 15

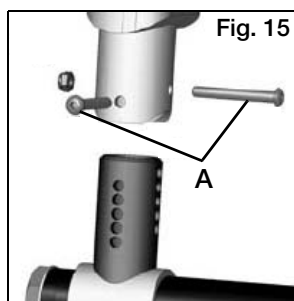

NOTA: Ajustes de altura están en incrementos de ¼".

NOTA: Un ajuste de rueda pivotante se debe hacer para que se corresponda con cualquier cambio en el ángulo del asiento.

⚠ ADVERTENCIA ⚠

ADVERTENCIA: La reducción de la altura del asiento en la parte trasera del asiento en incrementos de 0.5" o 2 posiciones de 0.25" disminuirá la estabilidad posterior por medio grado. Cuanto más mueva las ruedas traseras hacia adelante, es más probable que la silla vuelque hacia atrás.

Siempre realizar ajustes en pequeños incrementos, y comprobar la estabilidad de la silla con un vigilante para evitar un vuelco. Le recomendamos que use tubos contra volcaduras hasta que se adapte al cambio y está seguro de que no está en riesgo de volcarse.

⚠ PELIGRO ⚠

PELIGRO: La inobservancia de estas advertencias puede causar lesiones graves o la muerte.

V. CONFIGURACIÓN Y USO

M. Little Wave - Ajuste de Altura Trasera del Asiento

Altura trasera del asiento se puede ajustar mediante el reposicionamiento del Sistema Componente Tubular (TCS).

1. Retire las ruedas presionando los botones en el eje de liberación rápida.
2. Utilice una llave Allen de 3mm y llave de boca de 8mm para quitar los dos tornillos (A) que sostiene los soportes de montaje superior e inferior.
3. Vuelva a colocar los soportes de montaje a la altura deseada y vuelva a colocar los tornillos M5.
4. Repita en ambos lados de la silla de ruedas.

NOTA: Ajustes de altura están en incrementos de ¼".

NOTA: Un ajuste de rueda pivotante se debe hacer para que se corresponda con cualquier cambio en el ángulo del asiento.

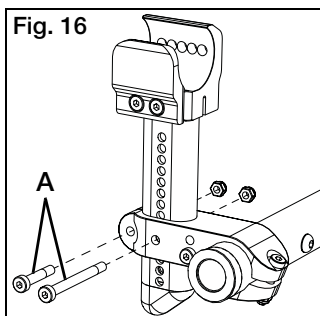

⚠ ADVERTENCIA ⚠

ADVERTENCIA: La reducción de la altura del asiento en la parte trasera del asiento en incrementos de 0.5" o 2 posiciones de 0.25" disminuirá la estabilidad posterior por medio grado. Cuanto más mueva las ruedas traseras hacia adelante, es más probable que la silla vuelque hacia atrás.

Siempre realizar ajustes en pequeños incrementos, y comprobar la estabilidad de la silla con un vigilante para evitar un vuelco. Le recomendamos que use tubos contra volcaduras hasta que se adapte al cambio y está seguro de que no está en riesgo de volcarse.

⚠ PELIGRO ⚠

PELIGRO: La inobservancia de estas advertencias puede causar lesiones graves o la muerte.

V. CONFIGURACIÓN Y USO

N. Ajuste de Angulo de la Rueda Pivotante

Para mantener un rendimiento óptimo de su Rogue ALX / Little Wave el alojamiento de la rueda pivotante siempre debe estar orientada en perpendicular al suelo. Su Rogue ALX / Little Wave se envía alineada. Muchos de los ajustes realizados en configuración correctamente de la silla de ruedas, sin embargo, resultarán en el alojamiento de rueda pivotante a salir de alineación.

Una vez realizados todos los demás ajustes se debe revisar su alineación del alojamiento de la rueda pivotante y volver a alinear, si el alojamiento no es perpendicular al suelo.

Para un rendimiento óptimo, el alojamiento de la rueda pivotante debe estar siempre en un ángulo de 90° al piso (perpendicular al suelo).

1. Para cambiar el ángulo, colocar la silla sobre una superficie plana (como una mesa).
2. Afloje los dos tornillos de botón cabeza de 5mm (A) en la parte superior de la abrazadera del alojamiento de la rueda pivotante. Esto permitirá que el tubo de pivote de la rueda pivotante gire libremente.
3. Coloque un gran triángulo recto contra la superficie de la mesa y la superficie frontal del alojamiento del cojinete de la rueda pivotante.
4. Esto alineará el eje de rotación del vástago de la rueda pivotante perpendicular a la superficie del suelo.
5. Cuando la alineación es correcta, vuelva a apretar los dos tornillos de sujeción de 5mm a 80 in/lbs.
6. Apriete los tornillos de manera equilibrada - apretar un tornillo a 50 pulgadas/ libras y luego el segundo a 50 pulgadas/libras. Volviendo a apretar el primer tornillo a 80 in/lbs y, finalmente, el segundo tornillo a 80 in/lbs. Repita en el lado opuesto.

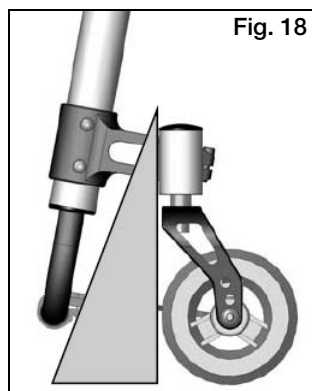
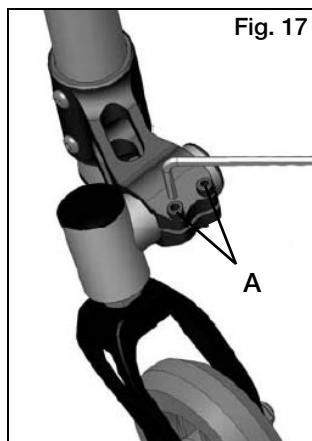

V. CONFIGURACIÓN Y USO

O. Instalación y Extracción de la Rueda

1. Instalación de las Ruedas

- Oprima el botón de liberación del eje en el eje para permitir que el seguro se libere. Tome nota de la diferencia entre la posición extendida y deprimida del botón de liberación del eje y su efecto sobre el sistema de seguridad en el otro extremo del eje.
- Inserte el eje en la caja del rodamiento de la rueda si es separada.
- Empuje el botón de liberación rápida de nuevo y deslice el eje en la manga del eje.
- Suelte el botón para bloquear el eje en la manga. Si el botón de liberación no se extiende totalmente y el sistema de seguridad no se movió en la posición de bloqueo después de soltar el botón, la longitud del eje debe ser ajustado.

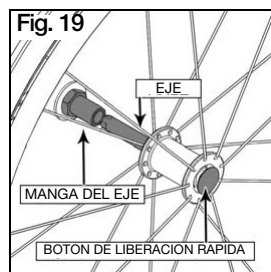

2. Ajuste de Ejes

- Para ajustar el eje necesitará una llave de 19mm para girar la tuerca de ajuste. Usted también necesitará una llave de 11mm para mantener los rodamientos de bolas en el extremo opuesto del eje, y evitar que el eje gire.
- Si la rueda y el eje no se fijan en el tapón de inclinación el eje requiere un ajuste. Gire la tuerca hacia la izquierda aproximadamente 1/4 de vuelta y tratar de bloquear el eje en el tapón de inclinación. Si no se bloquea, continúe haciendo ajustes pequeños de tuerca hasta que quede inmovilizada firmemente.
- Si la rueda se bloquea en la silla, pero hay juego excesivo de las ruedas (el cubo de la rueda puede ser empujado hacia atrás y adelante en el eje) y luego ajustar la tuerca a la derecha hasta que no quede espacio perceptible entre la rueda y el tubo de inclinación y el eje esté bien bloqueado en la silla.

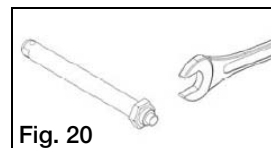

Revisar y entender Instalación y Extracción de Ruedas Sección O antes de intentar un ajuste del eje!

3. Extracción de Ruedas

- Sostenga la rueda cerca al buje y empujar el botón en el extremo exterior del eje.
- Mientras mantiene presionado el botón jale la rueda y el eje fuera de la manga del eje.



PELIGRO: Asegúrese de que el botón pulsador está completamente extendido y el sistema de seguridad en el interior de la silla están totalmente ocupado antes de utilizar la silla de ruedas. El no hacerlo puede resultar en la rueda de caerse y causar lesiones graves o la muerte.

V. CONFIGURACIÓN Y USO

P. Ajuste Del Reposapiés

Ajuste de la Altura del Reposapiés:

1. En cada lado del marco del tubo del reposapiés se mantiene en su lugar por un tornillo M6 de cabeza hueca plana (en vez de redondeado). Afloje el tornillo usando una llave Allen M4. Haga lo mismo para ambos lados.
2. Una vez que el tornillo se afloja puede ajustar el tubo de extensión del reposapiés hacia arriba o hacia abajo a la altura deseada en el marco lateral.
3. Trate de asegurarse de que ambos lados se ajustan igualmente.
4. Vuelva a apretar a 40 in/lbs.

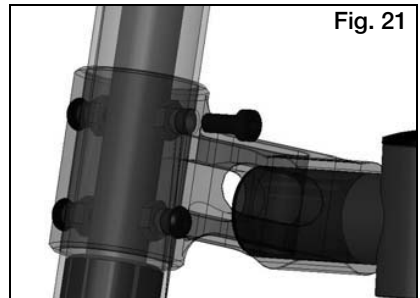

Q. Opcional Reposapiés de Ángulo Ajustable

Para ajustar el ángulo de los reposapiés de ángulo ajustable opcionales:

1. Afloje, pero no quite, los dos tornillos M6 asegurando el reposapiés a la abrazadera de reposapiés con una llave Allen de 4mm.
2. Una vez suelto, el reposapiés girará fácilmente alrededor del tubo de extensión del reposapiés.
3. Seleccione la posición deseada y vuelva a apretar los dos tornillos M6 a 80 in/lbs.

Para cambiar la posición de los reposapiés de ángulo ajustable opcionales:

1. Retire los dos tornillos M6 del reposapiés. Hay tuercas de nylock M6 rebajadas en la parte inferior de la abrazadera. Asegúrese de evitar que estos no se caigan a medida que afloja los tornillos.
2. Vuelva a colocar el reposapiés y insertar los tornillos en los agujeros apropiados.
3. Coloque las tuercas en la ranura debajo de la abrazadera y apriete bien los tornillos.

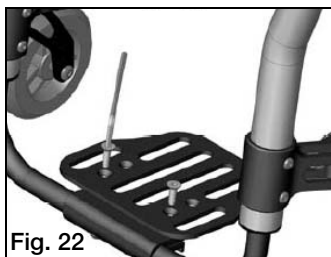

V. CONFIGURACIÓN Y USO

R. Respaldo

Plegar el respaldo de su silla de ruedas Rogue ALX / Little Wave:

1. Levante la barra de liberación del respaldo que está detrás del marco del respaldo para soltar el pestillo y doblar hacia abajo en dirección del bastidor del asiento. Para trabar en su lugar, levante el respaldo. El respaldo se enganchará automáticamente en el marco lateral.
2. Asegurar un acoplamiento sólido sobre los pestillos, tirando hacia atrás en el marco del respaldo a la posición vertical.

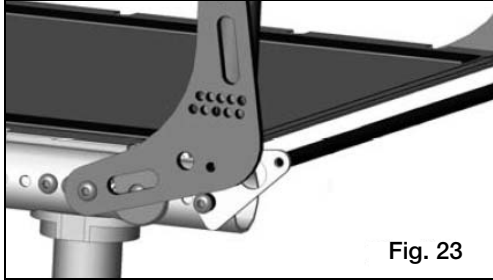

Mecanismo de Bloqueo del Respaldo Opcional

Si usted tiene el respaldo de bloqueo opcional el respaldo también se enganchará en la posición plegada. Esto puede hacer más fácil la transferencia de la silla de ruedas de forma independiente a un vehículo.

1. Después de abatir el respaldo el botón de resorte de bloqueo (Fig. 24:A) surgirá en su lugar detrás de la placa lateral. Ahora puede levantar la silla por la barra estructural posterior del respaldo.
2. Para liberar el respaldo de bloqueo, pulse el botón de resorte de bloqueo (Fig. 24:A) hacia adentro hasta que se separe de la placa lateral. Una vez fuera de la placa lateral levante el respaldo. El resorte de la palanca de bloqueo se mantiene fuera del camino por las placas laterales.

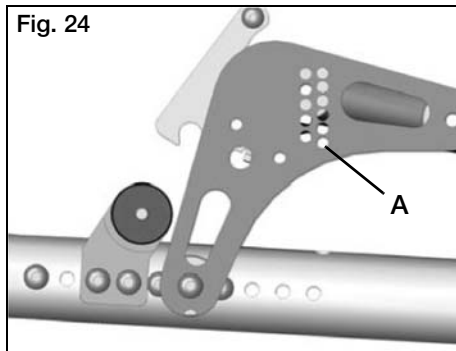

V. CONFIGURACIÓN Y USO

R. Respaldo

Ajuste de Angulo de Espaldar (Fig. 25)

Existe una serie de 11 orificios utilizados para ajustar el ángulo del espaldar de su Rogue (Fig. 25:C). Cada orificio modificará el ángulo en 3 grados (+/-). Al desplazar la ubicación del tornillo (Fig. 25:A) a un orificio que se halle más cerca de la parte anterior de la silla, resultará en la apertura del ángulo del espaldar. Al seleccionar un orificio que se halle más cerca de la parte posterior de la silla, resultará en el cierre del ángulo del espaldar.

Para ajustar el ángulo del espaldar:

1. Utilizando una llave Allen de 3mm y una llave tubular de 8mm, retire el tornillo (Fig. 25:A) y la tuerca (Fig. 25:B) en el panel del espaldar donde se ubican los orificios de ajuste de ángulo (Fig. 25:D).
2. Alinee el tubo y montura del espaldar (Fig. 25:C) con el orificio, deseado y vuelva a insertar el tornillo (Fig. 25:A) a través de los orificios, la montura plastic y dentro del tubo del espaldar (Fig. 25:C).
3. Repita en el lado opuesto. Tenga cuidado de seleccionar la misma ubicación a ambos lados del espaldar para lograr un ángulo de espaldar simétrico.
4. Vuelva a colocar la arandela y ajuste el tornillo de 8mm (Fig. 25:B) hasta que se halle firme.
5. Repita en el lado opuesto.

NOTA: Bajar la altura del espaldar o modificar el ángulo del mismo puede disminuir la estabilidad posterior. Siempre realice ajustes en incrementos pequeños y verifique la estabilidad de su silla con un observador, para prevenir vuelcos.

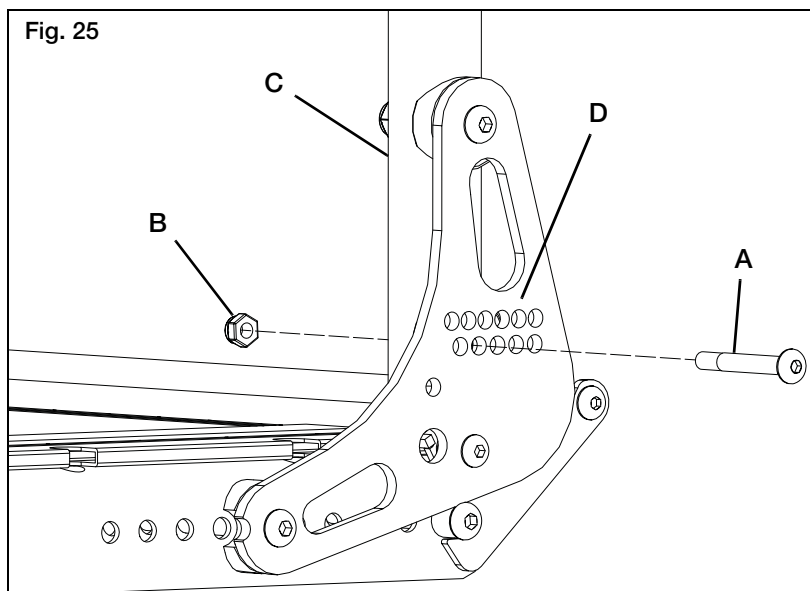

V. CONFIGURACIÓN Y USO

S. Seguros de Ruedas

Sillas de ruedas Rogue ALX / Little Wave se envían con uno de varios tipos diferentes de frenos de ruedas pre-instalado.

- Empujar para Asegurar
- Jale para Asegurar
- Empujar para Asegurar (Montaje Rasante)
- Tipo Tijera

El conjunto de abrazadera funciona de la misma para todos los seguros de las ruedas.

- Usando una llave Allen de 5mm, gire uno de los tornillos de la abrazadera hasta que este flojo (menos de una vuelta).
- Repetir el mismo proceso con el segundo de los dos tornillos de modo que la abrazadera se puede ajustar en el marco.
- Ajustar la abrazadera hacia la rueda trasera para, cuando participan, el seguro de las ruedas encajen la llanta y evita cualquier movimiento de la rueda (Fig. 26).
- Asegúrese de que los brazos del seguro de la rueda encajen en las llantas al menos 1/8 de pulgada cuando está bloqueado. Si usted no lo hace, los seguros no pueden trabajar (Ver Fig. 27).
- Vuelva a apretar los tornillos.

Abrazaderas de seguro de las ruedas requieren un par de apriete de 100 pulg/lbs.

Seguros de las ruedas traseras NO están diseñados para reducir la velocidad o parar una silla de ruedas en movimiento. Úsalos sólo para mantener las ruedas traseras de rodar cuando su silla esté detenida por completo.

- NUNCA use seguros de las ruedas traseras para desacelerar o detener su silla cuando se está moviendo. Si lo hace, puede causar que usted vire fuera de control.
- Para evitar que las ruedas traseras de rodar, siempre active ambos seguros de las ruedas traseras cuando se transfiere desde o hacia su silla.
- Baja presión en un neumático trasero puede hacer que el seguro de las ruedas de ese lado pueda deslizarse y puede permitir que la rueda gire cuando usted no lo espera.
- Asegúrese de que los brazos del seguro de la rueda encajen en las llantas al menos 1/8 de pulgada cuando está bloqueado. Si usted no lo hace, los seguros no pueden trabajar.

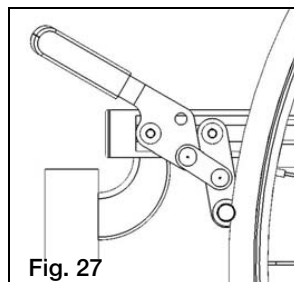
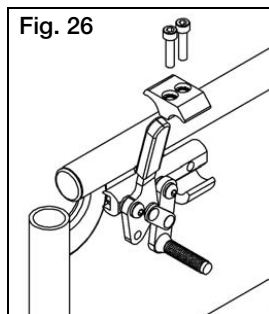

⚠ PELIGRO ⚠

PELIGRO: La falta de lectura o el incumplimiento de estas instrucciones puede resultar en una caída o pérdida del control y provocar lesiones severas al usuario o otras personas.

V. CONFIGURACIÓN Y USO

T. Tubos Contra Volcaduras (Opcional)

Tubos contra volcaduras ayudan a evitar que su silla de ruedas vuelque hacia atrás. Cuando se ajusta adecuadamente proporcionan un aumento significativo en la estabilidad posterior. Su estabilidad puede verse afectada por la que atraviesa un terreno irregular, una rampa, pendiente o en otra superficie que cambia su relación con la gravedad. Su estabilidad puede verse afectada también por otras fuerzas que actúan sobre usted y su silla de ruedas, como alguien que empuja hacia abajo o apoyándose en sus manijas u otras partes de su silla. Esto puede ocurrir incluso a los usuarios de silla de ruedas con mayor experiencia. La gente en su entorno no entiende necesariamente que están impactando su estabilidad.

Ki Mobility recomienda firmemente el uso de tubos contra volcaduras!

⚠ ADVERTENCIA ⚠

ADVERTENCIA: Tubos contra volcaduras deben ser usados en todo momento. Ya sea recorriendo un terreno irregular o sentado en una habitación llena de gente, lo inesperado puede ocurrir y su peso puede cambiar dramáticamente provocando una caída que podría causar lesiones graves o la muerte.

1. Instalación de Tubos Contra Volcaduras (Fig. 28)

- Comprimir el segundo botón retén en el tubo contra volcadura para que el botón de retención frontal se redacta en su interior.
- Inserte el tubo contra volcadura en receptor montado en marco lateral.
- Gire el tubo contra volcadura hacia abajo hasta que las ruedas pequeñas sean adyacentes al piso. El botón de retenida ahora debe estar alineado con un agujero en el receptor. Suelte el botón del retén y se comprometerá con el receptor.
- Inserte segundo tubo contra volcadura de la misma forma.

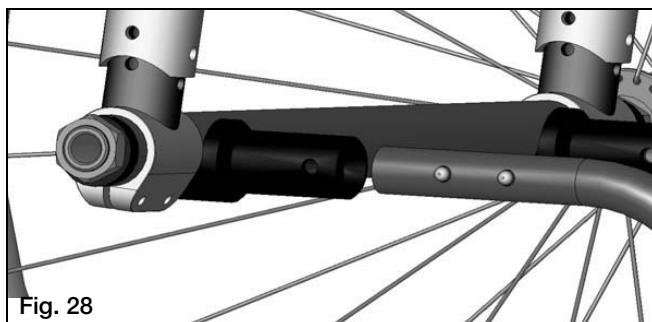

Fig. 28

V. CONFIGURACIÓN Y USO

T. Tubos Contra Volcaduras (Opcional)

2. Ajustar Altura de la Extensión de la Rueda (Fig. 29)

La extensión de la rueda del tubo contra volcadura puede necesitar ser levantada o bajada para lograr la separación adecuada de 1½" a 2" por encima del suelo.

- Comprime los botones de retención hasta que estén en el interior de la pared del tubo. Esto permitirá que el tubo exterior se deslice hacia arriba y hacia abajo en el tubo interior.
- Deslice el tubo de extensión hacia arriba o hacia abajo hasta conseguir la altura deseada.
- Suelte los botones.
- Ajuste la segunda extensión de la rueda de la misma forma. Ambas ruedas deben ser exactamente a la misma altura.

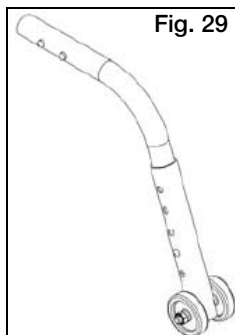

3. Giro de los Tubos Contra Volcaduras Hacia Arriba (Fig. 30)

Puede que le resulte necesario girar los tubos contra volcaduras hacia arriba cuando sea empujado por un cuidador, para subir bordillos o superar los obstáculos.

- Comprimir el segundo botón retén en el tubo contra volcadura para que el botón de retención frontal se redacta en su interior.
- Mantén pulsado el botón y gire el tubo contra volcadura hacia arriba.
- Suelte el botón.
- Repita con segundo tubo contra volcadura.
- Vuelva a poner los tubos contra volcadura hacia abajo a su posición segura tan pronto como sea posible.

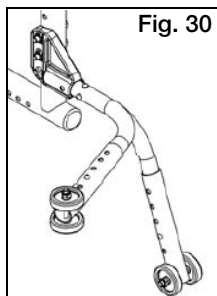

PELIGRO: El no leer y seguir estas instrucciones puede resultar en daños a su silla de ruedas, una caída o pérdida del control y provocar lesiones severas al usuario o otras personas.

V. CONFIGURACIÓN Y USO

U. Instalación de Cojín

- a. La Rogue ALX / Little Wave fue diseñada para ser utilizada con un cojín de silla de ruedas apropiado.

PELIGRO

PELIGRO: Sentarse por largos periodos de tiempo sin un cojín de silla de ruedas apropiado puede causar las úlceras por presión que pueden ser de naturaleza grave y causar la muerte.

- b. La tapicería eslinga estándar está dotada de tiras de cierre tipo Velcro. El cojín que utilice debe tener elementos de fijación de tipo Velcro gancho que puede involucrar el bucle de la eslinga del asiento para mantener que cojín no se deslice por de debajo de ti. Asegúrese de que el cojín esté bien conectado antes de transferir o sentado en la silla de ruedas.
- c. Una eslinga de asiento estándar no puede haber sido proporcionado con la silla. Consulte con su proveedor de silla de ruedas si se ha proporcionado un reemplazo del mercado de accesorios para el equipo original de eslinga. Si es así, asegúrese de seguir las instrucciones para el uso proporcionadas por el fabricante del mercado de accesorios.

ADVERTENCIA

ADVERTENCIA: Si no se asegura un cojín puede ocasionar que deslice hacia afuera durante el uso o las transferencias y podría resultar en una caída o pérdida del control y provocar lesiones graves o la muerte.

V. Tela de Tapicería

1. Debe reemplazar inmediatamente el asiento y tapizado del respaldo que ha desgastado y hay síntomas de defecto. Si no lo hace, el asiento o el respaldo pueden fallar.
2. El material de la eslinga del asiento se debilitará con el tiempo. Busque deshilache, puntos finos, o estiramiento de los tejidos, especialmente en los bordes y costuras. Esto debe hacerse semanalmente.
3. La acción repetida de la transferencia a la silla de ruedas va a debilitar el material de la eslinga y da lugar a la necesidad de revisar y reemplazar el asiento más a menudo.
4. Tenga en cuenta que el lavado o el exceso de humedad se reduce el retardo al fuego de la tela.
5. Póngase en contacto con su proveedor de silla de ruedas si usted tiene preocupaciones acerca de su seguridad o el respaldo, o siente que necesita ser reemplazado.

ADVERTENCIA

ADVERTENCIA: El incumplimiento de estas instrucciones puede resultar en daños a su silla de ruedas, una caída o pérdida del control y provocar lesiones severas al usuario o otras personas.

V. CONFIGURACIÓN Y USO

W. Little Wave - Girando Quinta Rueda (Opcional)

Ki Mobility recomienda tubos contra volcaduras o Quinta Rueda Giratoria para todas las sillas de ruedas.

Inserción y extracción de la Quinta Rueda Giratoria

- Presione los dos pasadores de liberación (A) sobre el tubo de soporte de manera que ambos botones estén redactados en el interior.
- Inserte en el receptor del tubo de soporte (B).
- Gire el tubo de soporte hacia abajo hasta que los botones de liberación se colocan a través de los orificios de montaje del receptor.

Ajuste de la posición desde el suelo

- El alojamiento de la rueda es ajustable dentro del tubo de soporte.
- Retire la tuerca de ala (C) del perno que sujeta el alojamiento de la rueda en el tubo de soporte.
- Deslice alojamiento a deseada altura y reemplazar el perno y asegure la tuerca de ala.

Si la quinta rueda toca el suelo es posible que las ruedas traseras grandes pudieran no tocar el suelo. Ki Mobility recomienda configurar la quinta rueda giratoria al menos 1/2" por encima del suelo. Considere la posibilidad de una posición más alta, si la silla de ruedas está siendo utilizada fuera de casa.

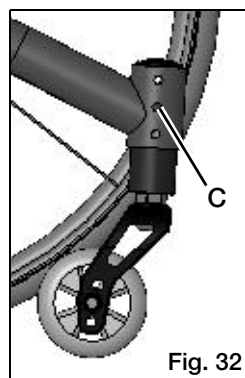

V. CONFIGURACIÓN Y USO

X. Little Wave-Reposapiés con Giro Hacia Abajo (Opcional)

Para ajustar el ángulo de los reposapiés:

- Afloje, pero no quite, los dos tornillos M6 asegurando el reposapiés a la abrazadera del reposapiés (A) con una llave Allen de 4mm.
- Una vez suelto, el reposapiés girará alrededor del tubo de extensión del reposapiés.
- Seleccione la posición deseada y vuelva a apretar los dos tornillos M6 a 80 pulg/lbs.

Para cambiar la posición de los reposapiés de ángulo ajustable opcionales:

- Retire los dos tornillos M6 del reposapiés. Hay tuercas de nylock M6 rebajadas en la parte inferior de la abrazadera. Asegúrese de evitar que estos no se caigan a medida que afloja los tornillos.
- Vuelva a colocar el reposapiés e insertar los tornillos en los agujeros apropiados.
- Coloque las tuercas en la ranura debajo de la abrazadera y apriete bien los tornillos.

Para cambiar la altura del reposapiés:

- Afloje ligeramente los dos tornillos M8 de la abrazadera del reposapiés. Mantenga ajustado la abrazadera de modo que la asamblea se mantiene unida. Repita en el otro lado de la silla de ruedas.
- La asamblea del reposapiés entera se desliza hacia arriba y hacia abajo en el marco.
- Después de localizar la posición deseada, apriete un tornillo M8 ligeramente en cada lado. Una vez asegurado acabe de apretar los 4 tornillos M8. Gire cada tornillo un poco a la vez para evitar que la abrazadera no apriete en forma dispareja.

Apretar los tornillos de forma desigual puede resultar en daños a las roscas en el interior de la abrazadera.

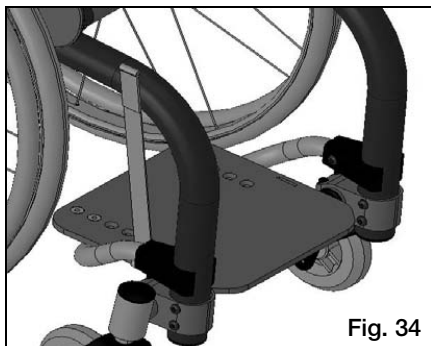
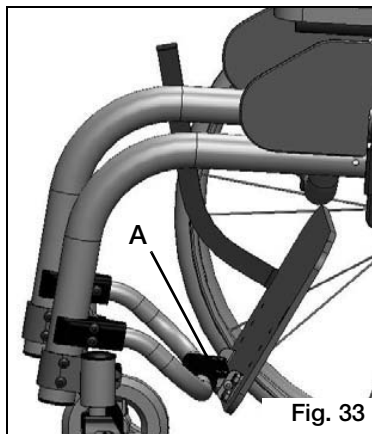

VI. MANTENIMIENTO

A. Inspección de la Silla de Ruedas

El mantenimiento periódico y rutinario prolongará la vida de su silla de ruedas mientras mejora su rendimiento. Reparaciones en la silla de ruedas y la sustitución de piezas debe ser realizado por un técnico calificado de un proveedor autorizado de Ki Mobility.

1. Inspecciones Generales

- a. Limpie su silla, al menos, una vez al mes. Puede que tenga que limpiar su silla con mayor frecuencia si se opera en ambientes sucios, como un lugar de trabajo.
- b. Revise para asegurarse de que todos los sujetadores estén apretados. A menos que se indique lo contrario, los sujetadores deben apretarse a 40 in/lbs.
- c. Revise Neumáticos y Ruedas Pivotantes:
 - Revise el neumático para desgaste de la banda. Reemplace los neumáticos cuando la banda de rodadura está desgastado o tiene puntos planos o grietas visibles.
 - Si tiene neumáticos inflables con una espiga de válvula, comprobar la presión y ajustar a la presión indicada en la pared lateral del neumático.

PELIGRO

PELIGRO: Reemplace las llantas desgastadas. Los seguros de las ruedas no encajan correctamente si usted no puede mantener la presión de aire mostrado en la pared lateral del neumático. Esto podría resultar en una caída o pérdida del control y provocar lesiones graves o la muerte.

- d. Revise los rayos de ruedas por rayos flojos.
- e. Revise sus seguros de las ruedas. Al desgastarse llantas los seguros de las ruedas deben ajustarse. Ver *Seguros de Ruedas* en la página 76.
- f. Revise su tapicería para desgarros o flacidez. Su tapicería está diseñada para ser apretados, ya que se estira con el tiempo. Ver *Tela de Tapicería* en la página 79.

VI. MANTENIMIENTO

A. Inspección de la Silla de Ruedas

2. Semanal

- a. Compruebe seguro de las ruedas para asegurarse de que están correctamente ajustados.
- b. Compruebe manga de eje para asegurar que las tuercas de las mangas del eje están apretadas.
- c. Compruebe si hay rayos quebrados, doblados o sueltos.
- d. Compruebe que las ruedas pivotantes puedan girar libremente.
- e. Inspeccione las llantas y ruedas pivotantes para puntos de desgaste.
- f. Revise neumáticos para la inflación apropiada.

3. Mensual

- a. Inspeccione ejes de las ruedas traseras y apriete si es necesario.
- b. Inspeccione los rodamientos del alojamiento de la rueda pivotante para acumulación de cabellos y eliminar si es necesario.
- c. Inspeccione seguros de las ruedas para estar seguro montaje esta apretado. Asegurarse que seguros de las ruedas se enganchen correctamente en los neumáticos.
- d. Verifique que todos los sujetadores estén ajustados y seguros.
- e. Inspeccione agarres de mano para asegurarse de que no están sueltos.
- f. Inspeccione el cuadro por cualquier deformidad, defecto, rotura, marca o torcedura. Esto podría ser signo de fatiga en el cuadro, que podrían resultar en falla de la silla. Discontinúe el uso de la silla de ruedas inmediatamente y contacte a su agente Ki Mobility autorizado.

4. Anualmente

- a. Haga que la silla de ruedas sea comprobada y ajustada por un técnico calificado.

ADVERTENCIA

ADVERTENCIA: Después de los ajustes y antes de utilizar esta silla de ruedas, asegúrese de que todos los sujetadores estén apretados y seguro o lesión o daño puede ocurrir.

PRECAUSIÓN

PRECAUSIÓN: No apriete demasiado los sujetadores ya que esto podría dañar el tubo del marco.

VI. MANTENIMIENTO

B. Limpieza

1. Ejes y Ruedas:

- a. Limpie alrededor de los ejes y ruedas semanalmente con un trapo húmedo.
- b. Cabello y pelusa se alojarán en el alojamiento de la rueda pivotante. Desensamblar el alojamiento de la rueda pivotante cada seis meses para eliminar el pelo enredado.

NOTA: No utilice WD-40 o cualquier otro aceite penetrante sobre esta silla de ruedas. Esto destruirá los rodamientos sellados.

NOTA: No utilice ningún producto de limpieza con agentes químicos en las ruedas pivotantes o en ruedas traseras.

2. Tapicería:

- a. Solo lavar a mano (lavado de la máquina puede causar daños a la tela).
- b. Seque en línea solamente. NO seque a máquina, el calor de la secadora puede dañar la tela.

ADVERTENCIA

ADVERTENCIA: El no leer y cumplir con estas instrucciones puede resultar en daños a su silla de ruedas, una caída o pérdida del control y provocar lesiones severas al usuario o a otras personas.

C. Almacenamiento

- a. Cuando no esté en uso, mantenga su silla en un área limpia y seca. El no hacerlo puede resultar en que su silla se oxide y / o corroe.
- b. Si su silla ha estado almacenado durante más de un par de semanas usted debe asegurarse de que funciona correctamente. Usted debe inspeccionar y dar servicio si es necesario, todos los artículos en la sección VI. A. Inspección de su silla de ruedas.
- c. Si su silla ha estado almacenada durante más de dos meses, debe solicitar mantenimiento y revisar por su distribuidor autorizado antes de usarla.

ADVERTENCIA

ADVERTENCIA: El no leer y cumplir con estas instrucciones puede resultar en daños a su silla de ruedas, una caída o pérdida del control y provocar lesiones severas al usuario o a otras personas.

VII. GARANTÍA

Ki Mobility garantiza el marco, sostenes y ejes de liberación rápida de esta silla de ruedas contra defectos en materiales y mano de obra durante la vida del comprador original. Todas las demás partes y componentes de esta silla de ruedas hechas por Ki Mobility están garantizadas contra defectos de materiales y mano de obra durante un año a partir de la fecha de la primera compra del consumidor.

La vida esperada del marco es de cinco años.

Limitaciones de la Garantía

1. No garantizamos:
 - a. Artículos de desgaste: Tapicería, neumáticos, almohadillas de reposabrazos, tubos, reposabrazos y empuñaduras de empuje de la manija.
 - b. Daños resultantes de la negligencia, mal uso o por la instalación o reparación inadecuada.
 - c. Daños por exceder el límite de peso.
2. Esta garantía será NULA si la etiqueta del número de serie original de la silla es removida o alterada.
3. Esta garantía será NULA si la silla original ha sido modificada desde su estado original y se determina que la modificación resultó en fracaso.
4. Esta garantía se aplica solamente en EE.UU. Consulte con su proveedor para averiguar si se aplican las garantías internacionales.

Responsabilidad de Ki Mobility

La única responsabilidad de Ki Mobility es la sustitución o reparación, según nuestro criterio, de las partes cubiertas. No hay otro remedio, expresas o implícitas.

Su Responsabilidad

- a. Notifique a Ki Mobility, a través de un proveedor autorizado, antes de la finalización del período de garantía y obtener una autorización de devolución (RA) para la devolución o reparación de las partes cubiertas.
- b. Haga que el proveedor envíe la devolución autorizada, flete prepagado, a:
Ki Mobility
5201 Woodward Drive
Stevens Point, WI 54481
- c. Pagar todos los cargos de mano de obra para reparar o instalar piezas.



Ki Mobility
5201 Woodward Drive
Stevens Point, Wisconsin 54481
715-254-0991
www.kimobility.com



DCN0081.4